

EUNOMIA

miesięcznik raciborskiej Państwowej Wyższej Szkoły Zawodowej

ISSN 1897-2349



Nr 6 (82) czerwiec 2015

Foto: G. Habrom-Rokosz



▲ Symboliczny klucz do bram miasta w rękach studentów – Juwenalia 2015 (s. 18)

▼ Grupa studentek architektury i urbanistyki wraz z dr hab. inż. arch. Ewą Stachurą i dr inż. arch. Joanna Sokółowską-Moskwiak uczestniczyła w Dniach Architektury w Sarajewie – na zdjęciu podczas spotkania w ambasadzie RP z konsulem Robertem Ambroziakiem (s. 10)

▼ We wspaniałej atmosferze przebiegły Igrzyska „Sport ku radości” (s. 16)

▼ Jak co roku nasi studenci przygotowali wiele atrakcji dla najmłodszych z okazji Dnia Dziecka (s. 24)



Foto: archiwum PWSZ w Raciborzu



Foto: Alicja Świerczyńska FOTON



Foto: Sabina Wyskiel FOTON



Prezentowane prace ukazują dokonania twórcze WYKŁADOWCÓW oraz STUDENTÓW EDUKACJI ARTYSTYCZNEJ w ZAKRESIE SZTUK PLASTYCZNYCH.

Powstały w pracowni RZEZBY, prowadzonej przez dr. Henryka Fojcika oraz w pracowni PROJEKTOWANIA GRAFICZNEGO, pod kierunkiem dr. hab. Kazimierza Frączka. Ekspozycja jest efektem kształcenia na kierunku edukacja artystyczna, przygotowującym do podejmowania samodzielnych działań na „polu twórczym”.

Zagadnienia omawiane w czasie zajęć mają na celu kształtowanie aparatu manualnego, formowania percepcji wzrokowej, a także pogłębienie świadomości twórczej słuchaczy. W trakcie zajęć student dotyka takich istotnych tematów, jak (między innymi) materia, forma czy treść.

Foto: Daniel Chyrchel FOTON



Foto: G. Habrom-Rokosz



Foto: Sabina Wyskiel FOTON



Foto: G. Habrom-Rokosz

Słowo od redakcji

Czerwcowe dni – najdłuższe w całym roku – przynioszą Państwu osiemdziesiątą drugą edycję miesięcznika, będącego głosem raciborskiej uczelni. W numerze „Eunomii”, po który Państwo zechcieli sięgnąć, pomieściliśmy wiele istotnych materiałów dotyczących wydarzeń z życia naszej społeczności akademickiej. Końcówka roku akademickiego jest zawsze okresem wyjątkowej intensyfikacji różnego rodzaju działań, dlatego też czerwcowy wydanie uczelnianego periodyku cechuje się szczególną obfitością tekstów. Nie wszystkie materiały udało się nam, ze względu na ograniczoną objętość pisma, opublikować teraz, przed wakacjami. Niektóre muszą poczekać do edycji kolejnej, za co przepraszamy autorów i wszystkie osoby zainteresowane.

Cieszy nas wszystkich wysokie – dziewiąte – miejsce raciborskiej Szkoły w najnowszym rankingu „Perspektyw”. To jeden z dowodów na to, że realizowane w zgodzie ze Strategią wysiłki wykładowców, pracowników, studentów przynoszą wymierne efekty.

Serdeczne gratulacje zechcą przyjąć członkowie Senatu PWSZ wybrani niedawno na kadencję 2015-2018. W numerze październikowym przedstawimy skład nowego Senatu.

W bieżącym numerze znajdą Państwo m.in. trzy ważne rozmowy

dotyczące teraźniejszości i przyszłości uczelni – z Prorektorem dr. Teresą Jemczurą, Prorektorem dr. inż. Juliuszem Kisiem oraz z Prorektorem-Elektem dr. Pawłem Stróziakiem.

Czerwcowy wydanie „Eunomii” zawiera relacje z tradycyjnych imprez uczelnianych, które odbyły się w maju i na początku bieżącego miesiąca: Igrzysk „Sport ku radości”, Juwenaliów, Tygodnia Bibliotek oraz Dnia Dziecka.

Informujemy o niedawnych wydarzeniach sportowych, kulturalnych, naukowych. Prezentujemy obszerny materiał na temat prac dyplomowych absolwentów kierunku 'automatyka i robotyka'.

Wydanie najnowszego numeru „Eunomii” zbiega się z sesją egzaminacyjną, zatem życzymy studentom jak najlepszych wyników, a wykładowcom satysfakcji naukowo-dydaktycznej.

Dziękujemy wszystkim osobom, dzięki którym kolejna edycja naszego miesięcznika trafia do rąk Czytelników.

Całej społeczności raciborskiej uczelni życzymy udanego wypoczynku.

Do zobaczenia na początku nowego roku akademickiego!

REDAKCJA



Happening artystyczny w ramach tegorocznych Juwenaliów

Foto: Sabina Wyskiel FOTON

Spis treści

Słowo od redakcji

s. 1

Porządek obrad Senatu

s. 3

Prof. Stanislav Kavka

s. 3

Wysokie miejsce w rankingu „Perspektyw”

s. 4

„Pragnę umacniać i stabilizować pozycję naszej Szkoły!” Rozmowa z dr Pawłem Strózikiem Prorektorem-Elektem ds. dydaktyki i studentów Państwowej Wyższej Szkoły Zawodowej w Raciborzu

s. 5

„To była trudna, ale i owocna kadencja!” Rozmowa z dr. inż. Juliuszem Kieciem, Prorektorem ds. organizacji i rozwoju

s. 7

„Udało się ożywić społeczność studencką” Rozmowa z dr Teresą Jemczurą, Prorektorem PWSZ właściwą ds. studenckich

s. 8

„Dni Architektury” w Sarajewie

MARTYNA DZIURSKA, AGATA KANDORA, JUSTYNA, HANNA KUCZERA

s. 10

Charakterystyka wybranych projektów inżynierskich zrealizowanych na kierunku automatyka i robotyka

TOMASZ CZYSZPAK

s. 12

‘Sport ku radości’ po raz osiemnasty

ZOFIA JĘDOROWICZ

s. 16

JUWENALIA 2015

MARTYNA ANNA DZIURSKA

s. 18

Jubileusz FOTONU w programie Tygodnia Bibliotek

DOROTA MUCHA

s. 20

Niech żyje FOTON!

s. 21

Sukces studentów edukacji artystycznej

s. 21

Tydzień Bibliotek – wykład dr Joanny Kapicy-Curzytek

DOROTA MUCHA

s. 22

Tydzień Bibliotek – spotkanie z Pawłem Newerłą

DOROTA MUCHA

s. 25

Dzień Dziecka w PWSZ

KORNELIA SOLICH

s. 24

Badania sportowców

s. 26

Studenci odnowy biologicznej w Baborowie i Prudniku

s. 27

Znakomity sezon pływaków

s. 28

Warsztaty językowe dla dzieci

KATARZYNA STADNIK, MAŁGORZTA SKWARECKA

s. 29

Who are you? Polak mały

s. 30

Lingwistyczne zabawy z tekstami piosenek

Jamajskie lato

JOANNA MARCHWIAK

s. 30

W Teksasie mówią po śląsku

JOANNA KAPICA-CURZYTEK

s. 31

Nowości biblioteczne

s. 32

Eunomia

Miesięcznik Państwowej Wyższej Szkoły Zawodowej w Raciborzu

Rok X Nr 6 (82). czerwiec 2015 r.

Adres redakcji:

ul. Słowackiego 55, 47-400 Racibórz

tel./fax: 032 415 50 20

e-mail: eunomia@pwsz.raciborz.edu.pl

Redaguje zespół

Redaktor naczelny: Janusz Nowak

Projekt winiet: Kazimierz Frączek - Wydawnictwo SCRIBA

Materiał zdjęciowy: Gabriela Habrom-Rokosz

Opracowanie DPT: Wydawnictwo INFOPAKT

Wydawca: Państwowa Wyższa Szkoła Zawodowa w Raciborzu

© Copyright by PWSZ w Raciborzu

Przygotowanie do druku, druk i oprawa:

Wydawnictwo INFOPAKT ul. Przewozowa, 44-206 Rybnik

PORZĄDEK OBRAD SENATU

w dniu 18 czerwca 2015 r.

Przyjęcie Uchwały Nr 276/2015 w sprawie przyjęcia porządku obrad Senatu Państwowej Wyższej Szkoły Zawodowej w Raciborzu.

Przyjęcie Uchwały Nr 277/2015 w sprawie przyjęcia protokołu obrad Senatu Państwowej Wyższej Szkoły Zawodowej w Raciborzu z dnia 21 maja 2015r.

Przyjęcie Uchwały Nr 278/2015 w sprawie Sprawozdania Finansowego Państwowej Wyższej Szkoły Zawodowej w Raciborzu za rok 2014.

Przyjęcie Uchwały Nr 279/2015 w sprawie zatwierdzenia Planu Rzeczo-Finansowego Państwowej Wyższej Szkoły Zawodowej w Raciborzu na rok 2015.

Przyjęcie Uchwały Nr 280/2015 w sprawie wyboru podmiotu do weryfikacji Sprawozdania Finansowego Państwowej Wyższej Szkoły Zawodowej w Raciborzu za rok 2015.

Przyjęcie Uchwały Nr 281/2015 w sprawie zatwierdzenia programu studiów 2015-2018 dla kierunku administracja.

Przyjęcie Uchwały Nr 282/2015 w sprawie zatwierdzenia programu studiów 2015-2019 dla kierunku automatyka i robotyka.

Przyjęcie Uchwały Nr 283/2015 w sprawie zatwierdzenia programu studiów 2015-2018 dla kierunku bezpieczeństwo państwa.

Przyjęcie Uchwały Nr 284/2015 w sprawie zatwierdzenia programu studiów 2015-2018 dla kierunku edukacja artystyczna w zakresie sztuk plastycznych.

Przyjęcie Uchwały 285/2015 w sprawie zatwierdzenia programu studiów 2015-2018 dla kierunku filologia.

Przyjęcie Uchwały 286/2015 w sprawie zatwierdzenia programu studiów 2015-2018 dla kierunku pedagogika.

Przyjęcie Uchwały 287/2015 w sprawie zatwierdzenia programu studiów 2015-2018 dla kierunku socjologia.

Przyjęcie Uchwały 288/2015 w sprawie zatwierdzenia programu studiów 2015-2018 dla kierunku wychowanie fizyczne.

Sprawy różne.



Stanislav Kavka

(21.09.1946—06.06.2015)

W sobotę, 6 czerwca 2015 r., po ciężkiej chorobie zmarł profesor Stanislav Kavka. Odszedł wspaniały człowiek o wybitnych zasługach dla Państwowej Wyższej Szkoły Zawodowej. Zanim podjął pracę na stanowisku profesora Instytutu Neofilologii, brał czynny udział w tworzeniu kierunku filologicznego na raciborskiej uczelni. Jednocześnie służył nieocenioną pomocą w rozwoju naukowym rodzimej kadry (był m.in. promotorem dwóch prac doktorskich pracowników Zakładu Filologii Angielskiej). Był wybitnym akademikiem, specjalizującym się w szeroko rozumianym językoznawstwie angielskim, ze szczególnym uwzględnieniem fonetyki i fonologii, historii języka angielskiego, idiomatologii i semantyki. Był autorem licznych prac naukowych, publikowanych w wielu krajach.

Profesor Kavka urodził się w roku 1946. Za początek jego drogi naukowej należy uznać pracę magisterską z zakresu anglistyki i iberystyki, którą obronił w roku 1969 na Uniwersytecie Pałackiego w Ołomuńcu. W roku 1974 obronił w Brnie tzw. mały doktorat (PhDr), po czym, za namową prof. dra hab. Daniela Kadłubca, związał się z polskim środowiskiem naukowym, by w roku 1978 obronić rozprawę doktorską na Uniwersytecie Śląskim w Katowicach. W następnych latach kariera naukowa Stanislava Kavki rozwijała się niezwykle dynamicznie i związana była z ośrodkami akademickimi w różnych zakątkach świata, by wymienić tylko szwedzkie Uppsala universitet i Stockholms universitet, amerykański Northwest Missouri State University, niemiecką Pädagogische Hochschule w Erfurcie, czy angielski Manchester College w Oxfordzie. Szczególnie istotnym przystankiem na jego naukowej drodze miała okazać się słowacka Prešovská univerzita, gdzie w roku 2002 otrzymał stopień doktora habilitowanego. Nie zapomniał także o Polsce, gdzie związał się kolejno z Uniwersytetem Śląskim (1993-1995, 1998-2003), Uniwersytetem Poznańskim (1999-2002) oraz Uniwersytetem Opolskim (2001-2003).

Prof. PhDr. Stanislav Kavka, CSc. rozpoczął pracę w Państwowej Wyższej Szkole Zawodowej w Raciborzu w roku 2004, za namową profesora Mariana Kapicy, ówczesnego prorektora uczelni. To w tym właśnie roku otwarto Instytut Neofilologii, w powstanie którego profesor Kavka miał swój ogromny wkład. Objął tu jednak jedynie skromne stanowisko kierownika Zakładu Filologii Angielskiej, kontynuując jednocześnie pracę na Uniwersytecie Ostrawskim, gdzie m.in. kierował Katedrą Anglistyki i Amerykanistyki. Pozostał z nami do września 2014, kiedy postanowił odejść na zasłużoną emeryturę. Teraz jeszcze bardziej będzie nam brakować dymu z jego staroświeckiej fajki.

Wysokie miejsce PWSZ w rankingu „Perspektywy”

9 czerwca 2015 r. nastąpiło ogłoszenie wyników XVI Rankingu Szkół Wyższych Perspektywy 2015. Owa uroczystość miała miejsce w Centralnej Bibliotece Rolniczej w Warszawie. Podczas ceremonii nagrodzono najlepsze uczelnie publiczne, niepubliczne magisterskie i PWSZ oraz wydziały kształcące na 43 kierunkach studiów.

Nagrodzonym i wyróżnionym gratulacje złożyli m. in. prof. M. Rocki, Senator RP, przewodniczący Polskiej Komisji Akredytacyjnej, dr P. Bauć, poseł na Sejm, prof. D. Lipińska – Nałęcz, wiceminister nauki i szkolnictwa wyższego, J. Kozłowski, wojewoda mazowiecki, przewodniczący Kapituły Rankingu – prof. M. Kleiber.

Fundacja Edukacyjna „Perspektywy” po raz szesnasty ogłosiła wyniki Rankingu Szkół Wyższych. W tym roku ocenie poddano 87 uczelni akademickich, 70 magisterskich uczelni niepublicznych, 30 państwowych wyższych szkół zawodowych oraz 43 kierunki studiów. Prezes Fundacji Edukacyjnej (twórca polskich rankingów edukacyjnych) Waldemar Siwiński w swojej wypowiedzi podkreślił, że Ranking to zarówno narzędzie – które mądrze wykorzystane – może być zarówno drogowskazem w wyborze edukacyjnym kandydatów na studia, jak i swego rodzaju kompendium wiedzy o aktualnym stanie polskiego szkolnictwa wyższego.

Wśród 30 Państwowych Wyższych Szkół Zawodowych nasza Uczelnia w 2015 roku „zajęła” dziewiąte miejsce ze wskaźnikiem 2015 – 72,2%.

Metodologia Rankingu Państwowych Wyższych Szkół Zawodowych 2015 przyjęła następujące kryteria:

- prestiż
- siła naukowa
- warunki kształcenia
- innowacyjność
- umiędzynarodowienie.

Oto jak przedstawia się raciborska PWSZ w Rankingu:

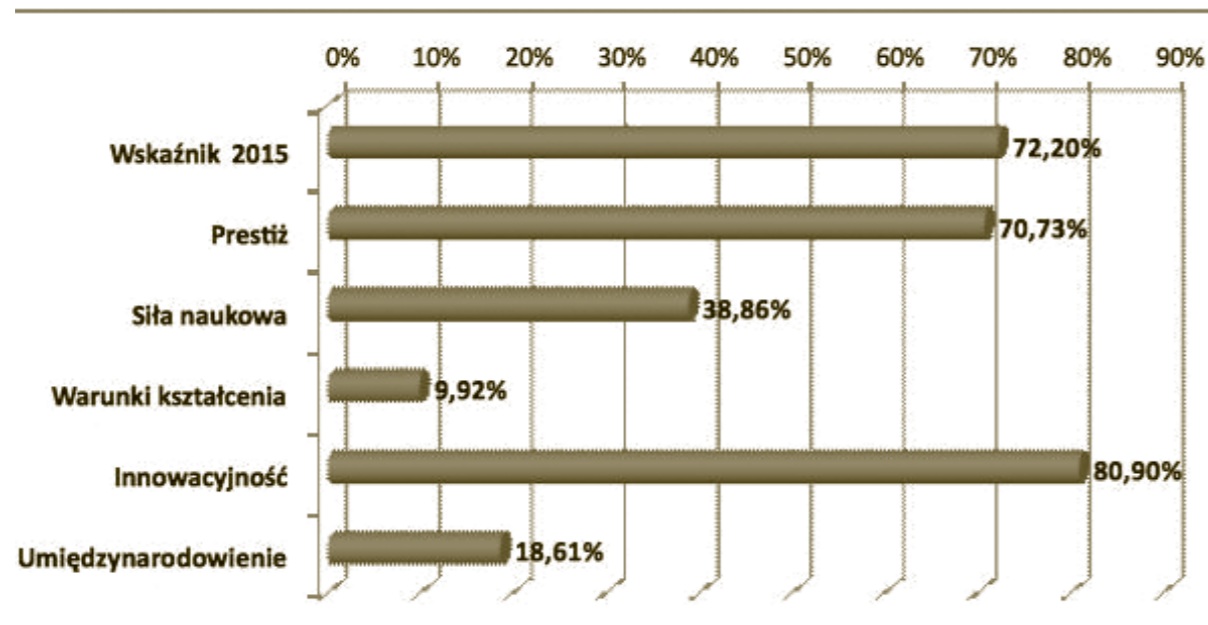

Dla analizy graficznego przedstawienia wyników należałoby nieco uszczegółowić zaprezentowane dane dotyczące naszej Uczelni:

- prestiż – obejmował preferencje pracodawców oraz ocenę przez kadrę akademicką (prof. „bełwederskich – dla których nasza uczelnia nie jest podstawowym miejscem pracy). Dla naszej Uczelni wskaźnik ten wyniósł 70,73%.

- siła naukowa – wskaźnik 38,86% i w tym kryterium brano pod uwagę między innymi: prowadzone kierunki studiów, nasycenie kadry osobami o najwyższych kwalifikacjach, rozwój kadry własnej, ofertę kształcenia podyplomowego,

- warunki kształcenia – 9,92% - to kryterium obejmowało dostępność dla studentów kadr wysokokwalifikowanych, powierzchnię na studenta, własną bazę dydaktyczną, zbiory elektroniczne i drukowane, warunki korzystania z bibliotek,

- innowacyjność – 80,9% - wartość projektów realizowanych w ramach programów UE

- umiędzynarodowienie – 18,61% - „skład” tego kryterium obejmuje m. in. umowy międzynarodowe, wymianę studentką, studenci cudzoziemcy, nauczyciele akademicy z zagranicy.

Należy podkreślić, że analizując dane z ubiegłych lat, nasza Uczelnia „notuje tendencję wzrostową”. 9. miejsce wśród 30 ocenianych Państwowych Wyższych Szkół Zawodowych może świadczyć o postępującym wroście kultury jakości naszej Alma Mater – co jest zasługą naszej społeczności akademickiej – studentów, kadry dydaktycznej i administracyjnej.

„Pragnę umacniać i stabilizować pozycję naszej Szkoły!”

Z dr. Pawłem Strózikiem, Prorektorem-Elektem Państwowej Wyższej Szkoły Zawodowej w Raciborzu, rozmawia dr Janusz Nowak

Szanowny Panie Doktorze, proszę przyjąć serdeczne gratulacje z okazji wyboru na stanowisko prorektora ds. dydaktyki i studentów PWSZ w Raciborzu. Dla redakcji „Eunomii” ta elekcja ma dodatkowy aspekt, jest nim częsta i bardzo owocna współpraca Pana Doktora z uczelnianym miesięcznikiem. Liczymy na nią w dalszym ciągu.

Dr Paweł Strózik: Bardzo dziękuję za gratulacje. Wybór na stanowisko prorektora ds. dydaktyki i studentów odbywa się dwuetapowo. Jeszcze przed głosowaniem elektorów kandydat musi z mocy ustawy Prawo o szkolnictwie wyższym (art. 75, pkt 3) uzyskać zgodę większości przedstawicieli studentów. Korzystając z okazji, chciałbym jeszcze raz podziękować studentom za okazaną mi przychylność, a elektorom za wybór. Urząd prorektora traktuję nie tylko jako wyróżnienie, ale także jako wyzwanie – postaram się nie zawieść okazanego mi zaufania.

A współpraca z „Eunomią”? Tu nic się nie zmienia – uczelniany miesięcznik jest dobrym sposobem informowania społeczności akademickiej oraz przyjaciół spoza uczelni o najważniejszych wydarzeniach w naszej Alma Mater i nadal (licząc na takie możliwości ze strony Redakcji) będę korzystał z tej formy przekazywania informacji.

Bardzo mnie takie zapewnienie cieszy. Dziękuję za nie Panu Rektorowi. Z jakimi zamierzeniami dotyczącymi spraw studencko-dydaktycznych naszej Szkoły stawał Pan Doktor w wyborze szranki?

Dr Paweł Strózik: Szkolnictwo wyższe w Polsce stoi przed całym szeregiem różnych wyzwań, ponieważ jego sytuacja społeczno-demograficzna oraz prawna dynamicznie się zmienia. Jak wiadomo depopulacja ma znaczny wpływ na strukturę wielu uczelni, w tym także naszej Szkoły. Zadaniem numer jeden musi być zatem intensywna promocja PWSZ wśród kandydatów na studia, a to znaczy przekonanie maturzystów, że nasza Szkoła dobrze przygotowuje do wykonywania zawodu, wyposażając studentów (zgodnie z Krajowymi Ramami Kwalifikacji) w wiedzę, umiejętności i kompetencje społeczne. Realizacja tego zadania jest możliwa przede wszystkim na podstawie doskonale zorganizowanej i nowoczesnej dydaktyki. Ważny jest zatem stały nadzór doradcy nad nauczaniem, optymalizowanie już istniejących rozwiązań i implementacja nowych pomysłów. Dzięki wprowadzonemu w uczelni wewnętrznemu systemu zapewniania jakości kształcenia istnieją już sformalizowane rozwiązania i procedury, należy je wdrażać, udoskonalać i realizować w praktyce.

Dydaktyka powinna być tak zaplanowana, aby wykorzystywać efekt synergii, to znaczy, aby współdziałania instytucji przynosiły dodatkową wartość. Zamierzam zaproponować utworzenie nowych specjalności międzyinstytucyjnych, łączących kompetencje merytoryczne ze znajomością języka „szytą na miarę”. Socjolog, urzędnik, sportowiec czy architekt łatwiej znajdzie pracę w międzynarodowej firmie, jeżeli będzie umiał porozumiewać się angielskim, czeskim czy niemieckim językiem fachowym.

Jak wygląda sytuacja prawna takich rozwiązań?

Dr Paweł Strózik: Mam na myśli przede wszystkim obowiązek realizowania profilu praktycznego, z którym wiąże się kilka zagadnień organizacyjno-finansowych. Temat jest nowy i ważny, dlatego pozwolę sobie na rozwinięcie jego opisu. W „Rozporządzeniu w sprawie warunków prowadzenia studiów na określonym kierunku i poziomie kształcenia” minister przewidział realizowanie modułów zajęć powiązanych z praktycznym przygotowaniem zawodowym w wymiarze większym niż 50% liczby punktów ECTS. To znaczy wprowadzenie w życie realizacji zajęć warsztatowych, projektowych czy laboratoryjnych, co wiąże się z kosztownymi zmianami od liczebności

grup studenckich począwszy, na wyposażeniu sal dydaktycznych skończywszy. Wszystkie te zmiany skutkują zwiększeniem potrzeb finansowych, którego nie uwzględniono w dotacji z budżetu. W ramach profilu praktycznego uczelnia powinna współpracować z dydaktykami (tzw. praktykami), posiadającymi doświadczenie zawodowe zdobyte poza uczelnią i odpowiadające zakresowi prowadzonych zajęć. Niełatwo pozyskać takie osoby, chociaż podejmujemy dynamiczne działania zmierzające do intensyfikacji współpracy uczelni ze środowiskiem lokalnym. Instytuty tworzą Rady Interesariuszy, zapraszając na obrady i konsultacje osoby z lokalnego rynku pracy. Jesteśmy jednak dopiero na początku tej drogi i w wielu przypadkach działamy pioniersko, nie zawsze mamy pewność, czy rezultaty będą zadowalające. Wspomniane rozporządzenie znacząco zwiększa także wymiar praktyk zawodowych. Uczelnia jest zobligowana do zapewnienia studentom możliwości odbycia praktyk w wymiarze co najmniej trzech miesięcy na każdym z poziomów kształcenia, a to oznacza potrzebę reorganizacji i modyfikacji treści praktyk oraz opracowania bardziej szczegółowej ich dokumentacji.

Jaki model relacji ze społecznością studencką będzie Pan Rektor preferował? Do jakich działań i inicjatyw będzie Pan naszą młodzież zachęcał?

Dr Paweł Strózik: Społeczność studencka jest bardzo ważna, stanowi podstawę istnienia uczelni, jest najważniejszym elementem jej misji i istotnym obszarem jej strategii. To dlatego studenci są obecni w Senacie PWSZ, w Radzie Bibliotecznej, Uczelnianej Komisji Stypendialnej i innych komisjach. Ich komentarze, sugestie, podpowiedzi i działania są wielokrotnie bardzo skuteczne. To z inicjatywy studentów dokonaliśmy kilku udanych zmian w planach studiów, które z perspektywy czasu oceniamy bardzo pozytywnie. Studenci podpowiedzieli również, co najlepiej umieścić na stronie internetowej Instytutu, a w ostatnim czasie wręcz zaimponowali mi przemyślaną i dobrze osadzoną w czasie kampanią na rzecz majowych Juwenaliów. Dzięki ulotkom, rozdawanym z zaproszeniem do wszystkich i grzeczными przeprosinami za ewentualne uciążliwości, nie ma w Raciborzu osoby, która nie „otałaby się” o informację o studenckim święcie. To znakomita i rozsądna kosztowo promocja PWSZ. Pełniąc urząd prorektora, chciałbym namawiać studentów do jeszcze lepszej integracji czy poszukania społecznej tożsamości ze Szkołą. Warto rozważyć spotkania odbywające się po wykładach i zajęciach, w wyniku których studenci różnych instytutów poznawaliby się wzajemnie i wymieniali doświadczeniem. Aktywności takie zostały zresztą szczegółowo opisane w strategii rozwoju obowiązującej w latach 2007-2013 i potwierdzone w obecnie obowiązującym dokumencie (2013-2016). Z pewnością uda się do niektórych z nich powrócić. Myślę nawet o wprowadzeniu do planów studiów wszystkich kierunków przedmiotu, który przewidywałby punkty ECTS za udział w tego typu wydarzeniach (wieczory dyskusyjne, prezentacje dzieł kultury, aktywność sportowa, itp.). W ramach takich spotkań studenci np. neofilologii mogliby zaprezentować innym filmową adaptację dzieła literackiego i połączyć ją z dyskusją. Wiem, że w uczelni odbywają się podobne spotkania i myślę, że nagroda w postaci punktów ECTS znacznie wpłynęłaby na frekwencję i zainteresowanie takimi inicjatywami.

Pragnę trochę zmienić temat. Czy mógłby Pan Doktor zdradzić, nad czym Pan obecnie – na płaszczyźnie naukowej – pracuje? Jakie zagadnienia filologiczne aktualnie Pana Doktora absorbują?

Dr Paweł Strózik: W pracy doktorskiej miałem okazję z bliska przyjrzeć się rodzinie Mannów, w moim przypadku najstarszym dzieciom autora „Czarodziejskiej góry” Klausowi i Eryce. Muszę przyznać, że ich doświadczenia życiowe, zdobywane w burzliwych czasach II wojny światowej, do dzisiaj mnie zajmują i staram się śledzić nowości ukazujące się na ten temat. A jest

piątek ludzkim, rzeczowym i finansowym uczelni był bardzo spójny, skoordynowany, nastawiony na przyszłość PWSZ. Śp. Rektor Szepeławy podejmował mnóstwo działań nastawionych na otoczenie zewnętrzne Szkoły i włączał się w liczne przedsięwzięcia, organizowane przez lokalne instytucje, bo widział w tym wymierne korzyści dla uczelni. Mnóstwo umów zawartych z jednostkami samorządu terytorialnego, z firmami, uczelniami i szkołami – to jeden z wielu przejawów nieprzeciętnej aktywności Pana Rektora Szepeławy nakierowanej na dobro PWSZ. Dlatego po śmierci Śp. Rektora nie miałem żadnych wątpliwości, że muszę tę Jego bogatą, aktywną kadencję dokończyć, zrealizować to, czego sam nie zdążył przeprowadzić. Od 29 grudnia ubiegłego roku spełniałem testament Śp. Rektora Michała Szepeławy, traktując to jako wielkie i zaszczytne zobowiązanie.

Jak ocenia Pan Rektor relacje między PWSZ a instytucjami otoczenia zewnętrznego uczelni?

Dr inż. Juliusz Kieś: Trzeba powiedzieć, że na przestrzeni kończącej się kadencji relacje między naszą uczelnią a organami samorządu terytorialnego (bo one stanowią przede wszystkim nie tylko bezkonfliktowe, ale, nie wahał się tego tak określić, modelowe. Władze miasta i powiatu były nam bardzo przychylnie i życzliwe. Zawsze mogliśmy liczyć na pomoc z ich strony w realizacji licznych zamierzeń. Może to wsparcie nie wyrażało się jakimś imponującymi kwotami asygnowanymi przez miasto czy powiat na nasze potrzeby, ale – działając w granicach swoich możliwości i kompetencji – zarządy miasta i powiatu bardzo życzliwie współpracowały z władzami uczelni, co zawsze przynosiło konkretne, bardzo korzystne rezultaty. Nawet takie, z pozoru drobne, decyzje, jak wykorzystywanie pływalni PWSZ przez uczniów Szkoły Podstawowej nr 15, mają dla nas wielkie znaczenie, bo przyczyniają się do odciążenia nas w zakresie kosztów stałych. Bezkonfliktowe przekazanie darowizny przy ulicy Cecylii również może być przykładem dobrych relacji z organami władzy samorządowej. Trzeba podkreślić, że w kończącej się kadencji wizerunek Szkoły w tym jej otoczeniu zewnętrznym zmienił się wyraźnie na korzyść. To też efekt

tych wspomnianych wcześniej przedsięwzięć i dążeń Śp. Rektora Michała Szepeławy, który cieszył się ogromnym szacunkiem całej społeczności lokalnej.

Jakie przesłanie chciałby przekazać Pan Rektor osobom wybranym do pełnienia funkcji kierowniczych w raciborskiej PWSZ w kadencji 2015-2019?

Dr inż. Juliusz Kieś: Jestem przekonany, że społeczność akademicka dokonała bardzo trafnego i korzystnego dla przyszłości naszej uczelni wyboru. Mogę powiedzieć, że spełnił się testament Śp. prof. Szepeławy, który wielokrotnie powtarzał, że pozytywne dla PWSZ byłoby, biorąc pod uwagę obecne uwarunkowania ekonomiczne i społeczne, zarządzanie Szkołą przez osobę wywodzącą się z instytutu o charakterze technicznym. Cieszę się zatem (tak jak cieszyłby się na pewno Śp. Rektor), że w następnej kadencji uczelnią będzie kierowała Pani dr hab. inż. arch. Ewa Stachura, która jest znakomitym i uznanym pracownikiem naukowym, posiada ogromne doświadczenie naukowe i organizacyjne. Pan doktor Jakub Berezowski, wybrany na stanowisko prorektora ds. organizacji i rozwoju, specjalizuje się w zarządzaniu instytucjami, co jest niezwykle ważne. Również Pan doktor Paweł Strózik, który będzie pełnił funkcję prorektora ds. dydaktyki i studentów, nie jest nowicjuszem, posiada świetne przygotowanie do zarządzania nowoczesnym procesem dydaktycznym. Ten skład władz autonomicznej uczelni, wybranych w demokratycznych wyborach, gwarantuje – jestem o tym przekonany – stabilność i rozwój Państwowej Wyższej Szkoły Zawodowej w Raciborzu.

Bardzo dziękuję Panu Rektorowi nie tylko za tę rozmowę, ale przede wszystkim, w imieniu Czytelników, za czteroletnią owocną pracę na rzecz pomysłowości naszej uczelni. Dziękuję także za serdeczną współpracę z „Eunomią”. Życzę Panu Rektorowi wszelkiej pomysłowości, wyrażając nadzieję, że owa współpraca będzie kontynuowana.

Dr inż. Juliusz Kieś: Bardzo dziękuję. Podziękuję te życzenia.



Dr Teresa Jemczura, Prorektor PWSZ w Raciborzu

„Udało się ożywić społeczność studencką”

Z dr Teresą Jemczurą, Prorektorem właściwym do spraw studenckich, rozmawia dr Janusz Nowak

Foto: Sabina Wyskiel/FOTON

Pani Rektor, czy mogę prosić Panią o dokonanie oceny mijającej kadencji, w czasie której realizowała Pani zadania wynikające z kompetencji prorektora właściwego do spraw studenckich?

Dr Teresa Jemczura: Trzeba stwierdzić, że w sferze, za którą byłam odpowiedzialna, była to kadencja dosyć trudna. Źródłem trudności było przede wszystkim wprowadzenie w życie dwóch nowelizacji w Ustawie – Prawo o szkolnictwie wyższym to: dostosowanie kształcenia w naszej uczelni do wymogów Krajowych Ram Kwalifikacji oraz skonstruowanie i wdrożenie wewnętrznego systemu zapewnienia jakości kształcenia. Konieczność realizacji tych prawnych uregulowań była niemałym wyzwaniem dla władz Szkoły, kierowniczych gremiów poszczególnych instytutów i jednostek organizacyjnych uczelni, a także dla wszystkich wykładowców. Pragnę podkreślić, że ten rozsądny, skuteczny wysiłek, za który raz jeszcze dziękuję wszystkim osobom w pełni zaangażowanym, owocuje niewątpliwie sukcesywnym awansowaniem naszej Szkoły w rankingu „Perspektyw”. Kolejną sprawą były wizytacje Polskiej Komisji Akredytacyjnej oraz kontrola Ministerstwa Nauki i Szkolnictwa Wyższego. We wszystkich tych przypadkach efekty były pozytywne, co świadczy o poważnym i solidnym traktowaniu przez strukturę PWSZ i poszczególnych wykładowców głównego celu, jakim jest kształcenie na wysokim poziomie i wyposażanie absolwentów w kapitał niezbędny na rynku pracy kompetencji. Nieustannie intensyfikowaliśmy działania na rzecz podniesienia jakości kształcenia i utrzymania wysokiego poziomu w tym względzie. Udało się włączyć wielu studentów w różnego typu działania na rzecz uczelni i środowiska. Społeczność studencka jest obecnie niewątpliwie o wiele bardziej upodmiotowiona i zmobilizowana do aktywności. Działalność Samorządu Studenckiego, kół naukowych, innych organizacji umożliwiających naszym studentom realizację prospołecznych postaw – uległa w ostatnich latach sporemu ożywieniu, co oczywiście cieszy i napawa nadzieją na przyszłość, bo przecież ważne jest, aby Szkoła nie żyła wyłącznie sprawami dydaktycznymi (bezsprzecznymi najważniejszymi), ale żeby stwarzała studentom pola rozmaitych aktywności i realizacji inicjatyw.

Czy w opinii Pani Rektor są sprawy, których realizacja pozostawia niedosyt?

Dr Teresa Jemczura: Czego nie udało się osiągnąć? W moim przekonaniu, żalować należy, iż nie powiodło się, przynajmniej na razie, rozwinięcie przedsięwzięć w ramach programu „Erasmus”. Ten posiadający przecież same plusesy program (możliwość zdobycia doświadczeń, poznania realiów kulturowych, społecznych, obyczajowych charakteryzujących inne kraje, doskonalenie kompetencji językowych itp.) nie cieszy się wśród naszych studentów zbytnią popularnością, mimo wielu podejmowanych akcji propagujących go.

Wspomnieć chcę także w tym kontekście mniej kolorowym o wymuszonych przez fakt drastycznego spadku liczby studentów działaniach w zakresie restrukturyzacji i optymalizacji zatrudnienia. Te decyzje, pociągające za sobą, co oczywiste, zwolnienia pracowników, aczkolwiek uzasadnione i konieczne, pozostawiły osad przykrości i odbieramy je jako „minus”, przynajmniej ja tak je odbieram.

Pani Rektor, czy zechciałaby Pani podzielić się z Czytelnikami „Eunomią” refleksją na temat współpracy ze Śp. Rektorem Michałem Szepeławym, z perspektywy tych sześciu miesięcy, które dzielą nas od Jego odejścia?

Dr Teresa Jemczura: Niezwykle cenię sobie zaufanie, którym obdarzył mnie Pan Profesor. Przed powierzeniem mi obowiązków prorektora nasze relacje miały charakter czysto urzędowy, oficjalny: rektor - dyrektor instytutu. Jednak Pan Rektor zaufał mi i zaproponował ubieganie się o stanowisko prorektora właściwego do spraw studenckich. Potraktowałam to jako olbrzymie wyróżnienie ze strony Pana Rektora. A nasza współpraca, ośmielę się stwierdzić, przebiegała znakomicie. Śp. prof. Szepeławy zawsze miał otwarte drzwi, zawsze był nastawiony nie tylko na wysłuchanie problemów, z którymi do Niego się przychodziło, ale przede wszystkim na przyjęcie z konkretną pomocą w ich rozwiązaniu. Najczęściej popierał moje propozycje dotyczące spraw dydaktycznych i studenckich, a jeśli pojawiała się jakaś różnica zdań, był gotowy do wypracowania rozsądnego kompromisu,

nie narzucał swojego zdania, był taktowny i wyrozumiały. Cenna była wzajemna lojalność. Szanowałam ogromnie Pana Profesora (i wciąż szanuję oraz podtrzymuję pamięć o Nim) i otrzymywałam od Niego oznaki szacunku dla mojej osoby i moich poczynań. Śp. Rektor wśród wielu wspaniałych cech posiadał i tę, która sprawiała, że Jego podwładny, współpracownik miał poczucie bezpieczeństwa i suwerenności w podejmowaniu decyzji. To było mobilizujące. Dzięki takiemu nastawieniu mogłam rozwinąć swoje kompetencje w zakresie zarządzania, byłam bowiem nie wykonawczyń dyspozycji przełożonego, lecz i współkreatorem różnych działań korzystnych dla uczelni. Prezentowany przez Pana Rektora Szepeławy sposób kierowania placówką może służyć, myślę, że nie tylko w moim mniemaniu, jako wzór. Naprawdę wiele Mu zawdzięczam! Nie tylko jako pracownik, ale także jako osoba, człowiek. Przypatrywałam się zaangażowaniu Pana Rektora w sprawy uczelni i zawsze byłam pełna uznania. Profesor Szepeławy naprawdę żył sprawami PWSZ, to nie jest w Jego przypadku jakiś slogan. Był zdolny do wielu poświęceń i wyrzeczeń, aby tylko wypracować jakąś korzyść dla Szkoły.

Wiadomo, że szkoła wyższa żyje w środowisku, jest powiązana wieloma niemi z podmiotami zewnętrznymi. W tych powiązaniach istotną rolę odgrywają studenci. Jaka jest opinia Pani Rektor na ten temat?

Dr Teresa Jemczura: W trakcie mijającej kadencji stopień zaangażowania społeczności studenckiej w najróżniejsze działania miejskie, powiatowe, krajowe, na niwie kulturalnej, społecznej, naukowej, sportowej itp., był naprawdę wysoki. Szkoła inicjowała i organizowała liczne akcje nastawione na otoczenie zewnętrzne uczelni, a także była widoczna w zasadzie we wszystkich przedsięwzięciach organizowanych przez najróżniejsze podmioty. Nie da się w krótkiej wypowiedzi wymienić wszystkich tych form aktywności studenckiej, które stały się domeną raciborskiej PWSZ. Igrzyska „Sport ku radości”, warsztaty artystyczne, architektoniczne, naukowe, sympozja, konferencje, koncerty, akcje prozdrowotne, wolontariat – mogłabym wymienić bez końca. Jestem osobiście dumna z tej bogatej aktywności i pragnę za nią raz jeszcze serdecznie podziękować. Mamy wielu bardzo zdolnych i pracowitych studentów, osiagających spore sukcesy w dziedzinie nauki, sportu, sztuki itd. Ten kapitał ludzki powinniśmy nadal pielęgnować i wzbogacać.

Jakie przesłanie chciałaby Pani Rektor zostawić następcom – Pani Rektor-Elekt oraz Prorektorom (szczególnie dr. Strózikowi, Prorektorowi-Elektowi ds. dydaktyki i studentów)?

Dr Teresa Jemczura: Sądzę, że bardzo ważna jest konsekwentna kontynuacja zamierzeń zapisanych w Strategii, w tym zwłaszcza intensyfikacja współpracy uczelni z interesariuszami z otoczenia zewnętrznego PWSZ. Takie dobrze sprecyzowane, przynoszące obopólną korzyść, współdziałanie z różnymi podmiotami, jest istotne dla studentów ze względu na możliwość odbywania praktyk i nabywania praktycznych kompetencji potrzebnych w sprawnym poruszaniu się na rynku pracy. Jasne określenie oczekiwań wobec Szkoły ze strony potencjalnych pracodawców, przy równoczesnym zwerbalizowaniu potrzeb uczelni w tym względzie, pozwala realizować harmonijną i pożyteczną współpracę. Jestem przekonana, że nowe władze uczelni będą skutecznie działały dla dobra i rozwoju raciborskiej Państwowej Wyższej Szkoły Zawodowej. Życzę Pani Rektor-Elekt oraz Panom Prorektorom-Elektom wszelkiej pomysłowości.

Pani Rektor, dziękuję bardzo za wypowiedź. W imieniu całej społeczności PWSZ dziękuję za pełną zaangażowaną pracę na stanowisku prorektorskim. Jestem wdzięczny Pani Rektor za efektywną współpracę z „Eunomią”. Życzę wszystkiego co najlepsze – na płaszczyźnie zawodowej i osobistej.

Dr Teresa Jemczura: Bardzo dziękuję. Pragnę ponowić moje podziękowania dla wszystkich osób, z którymi dane mi było współpracować w trakcie czteroletniej kadencji. To była owocna współpraca. Życzę mojej uczelni, by w następnych latach uruchomiła nowe kierunki i specjalności, by jak największa liczba młodych ludzi podejmowała studia w Raciborzu.



Pierwsze chwile w Sarajewie w oczekiwaniu na inaugurację 'Days of architecture'

Instytut Techniki i Architektury

Międzynarodowa Konferencja 'Dni Architektury' w Sarajewie

Martyna Dziurska, Agata Kandora, Hanna Kuczera

W dniach 28–31 maja grupa studentek kierunku architektura i urbanistyka w składzie: Martyna Dziurska, Lidia Flak, Agata Kandora, Hanna Kuczera, Karolina Krupa, Justyna Lebedzik, Joanna Trojan wraz z dr hab. inż. arch. Ewą Stachurą i dr inż. arch. Joanną Sokołowską-Moskwiak wzięły udział w międzynarodowej konferencji 'Days of Architecture' w Sarajewie.

'Days of Architecture' w Sarajewie to coroczne, kilkudniowa sekwencja wydarzeń, obejmujących wykłady międzynarodowych i lokalnych architektów (w tym wielu wybitnych), wystawy, a także pokazy filmowe. To największe przedsięwzięcie architektoniczne w Republice Bośni i Hercegowiny. Odbywa się ono od ośmiu lat z rzędu. W bieżącym roku wzięło w nim udział siedemdziesięciu prelegentów z piętnastu krajów, a hasło przewodnie 'Days of Architecture' 2015 brzmiało „Nowoczesna architektura regionu”.

Uroczyste otwarcie Dni Architektury nastąpiło 28 maja w Muzeum Historycznym Bośni i Hercegowiny. Uczestnicy uroczystości mogli po-

dziwiać *wideo-mapping* Muzeum Historycznego, którego fasada została reaktywowana przy wykorzystaniu nowoczesnych technologii. W Muzeum odbyły się również warsztaty dla najmłodszych oraz wystawy młodych bułgarskich architektów.

Następny dzień, 29 maja, był szczególnie ważny i odpowiedzialny dla ekipy raciborskiej Państwowej Wyższej Szkoły Zawodowej, bowiem odbyły się wówczas prezentacje w języku angielskim przygotowane przez nasze studentki.

I tak, reprezentantki Studenckiego Koła Naukowego *ARCHITECTON*, Hanna Kuczera i Joanna Trojan, przedstawiły raciborską uczelnię,



Klasztor ojców franciszkanów w Fojnicy. Spotkanie w Muzeum

ze szczególnym uwzględnieniem kierunku architektura i urbanistyka oraz działalności Koła Naukowego. Zaprezentowały także wybrane prace studenckie z poszczególnych semestrów. Z kolei swoje projekty architektoniczne z IV semestru pokazały Agata Kandora i Lidia Flak. Studentki Martyna Dziurska, Karolina Krupa i Justyna Lebedzik, które wygrały tegoroczny Brick Award 2015 w kategorii studenckiej (o czym obszernie pisaliśmy w „Eunomii”), przedstawiły swój zwycięski projekt na arenie międzynarodowej.

"Stres, który nam towarzyszył był większy niż podczas rozdania nagród w Warszawie, ponieważ prezentowałyśmy projekt nie tylko przed polską publicznością, ale międzynarodową, w skład której wchodziłi architekci z dużym dorobkiem, tacy jak np. Christoph Hinterreiter z biura OSNAP czy Studio Dekleva Gregoric architects" – zgodnie przyznają studentki-laureatki Brick Award, których praca cieszyła się sporym zainteresowaniem zgromadzonych w Sarajewie architektów.

W kolejnych dniach reprezentacja raciborskiej uczelni uczestniczyła w bogatym programie „Days of Architecture”, m.in. w licznych wykładach oraz w dyskusji dotyczącej reaktywacji Sarajewa. Oczywiście było także zwiedzanie zabytków bośniackiego miasta, a przy okazji zapoznanie się z miejscową kulturą, dramatyczną historią, zwyczajami, architekturą. Wśród odwiedzanych miejsc na szczególną uwagę zasługuje niezniszczony przez wojnę klasztor w Fojnicy, w którym znajduje się imponująca swym bogatym księgozbiorem biblioteka.

Uczestnictwo w sarajewskich Dniach Architektury to niezwykle ważne dla studentek PWSZ doświadczenie, które niewątpliwie będzie procentowało w dalszych studiach i w przyszłej pracy zawodowej.

Serdeczne podziękowania należą się Paniom dr hab. inż. arch. Ewie Stachurze i dr inż. arch. Joannie Sokołowskiej-Moskwiak, które nie tylko zorganizowały ten owocny wyjazd, ale przede wszystkim skutecznie animowały i wspierały prezentacje studenckie.



Prezentacje

Wybrane projekty inżynierskie zrealizowane na kierunku *automatyka i robotyka* w roku akademickim 2014/2015

Dr inż. Tomasz Czyszpak, Dyrektor ITiA

Kierunek *automatyka i robotyka* jest jednym z dwóch kierunków inżynierskich, które są prowadzone w Państwowej Wyższej Szkole Zawodowej w Raciborzu.

Od początku działania kierunku zajęcia prowadzone są z jednej strony przez wykwalifikowaną kadrę, a z drugiej strony przez praktyków. Wysokie kompetencje jak i profesjonalizm kadry w takich dziedzinach jak automatyka, pomiary, napędy, sterowanie czy wytwarzanie sprawiają, że studenci zdobywają wiedzę praktyczną i są doskonale przygotowani do pracy zawodowej, jak również do kontynuowania studiów na II stopniu. Kadra dydaktyczna podczas prowadzenia zajęć zwraca szczególną uwagę na fakt, że dzisiejszy świat techniki, a szczególnie automatyka dynamicznie się rozwija i należy ciągle poszerzać swą wiedzę, poszukiwać informacji i nowości technicznych. Studenci na ostatnim roku wykonują projekt inżynierski, w którym łączą wiedzę zdobytą podczas studiów z praktyczną realizacją tematu. Do dnia dzisiejszego 162 osoby uzyskały tytuł zawodowy inżyniera automatyki i robotyki, w tym 68 osób studiowało w formie niestacjonarnej. Projekty inżynierskie aż w 80% to konstrukcja oraz wykonanie stanowisk, urządzeń lub maszyn, a tylko 20% realizowanych tematów to zagadnienia teoretyczne bądź symulacje. Na innych uczelniach politechnicznych proporcje te są odwrotne. Po-

twierdza to, że kierunek automatyka i robotyka PWSZ w Raciborzu już dzisiaj prowadzony jest jako kierunek praktyczny. Chcieliśmy przybliżyć wybrane tematy i cele zrealizowanych projektów w roku akademickim 2014/2015. W niniejszym roku 23 (9 osób w formie niestacjonarnej) osoby zakończyły studia na naszym kierunku.

W 2015 roku z sukcesem zakończyła studia na kierunku Automatyka i Robotyka pierwsza kobieta. Pani inż. Monika Kierek, napisała projekt inżynierski pod opieką dr inż. Wacława Banasia. Celem pracy było zamodelowanie ruchu robota mobilnego w programie Labview w module Robotics. Robot poruszał się po dwóch planszach. Pierwsza z nich to labirynt, natomiast druga to plansza samodzielnie zaprojektowana w programie graficznym. Zamodelowany ruch robota mobilnego zostanie przedstawiony za pomocą obrazków i wykresów 2D/3D.

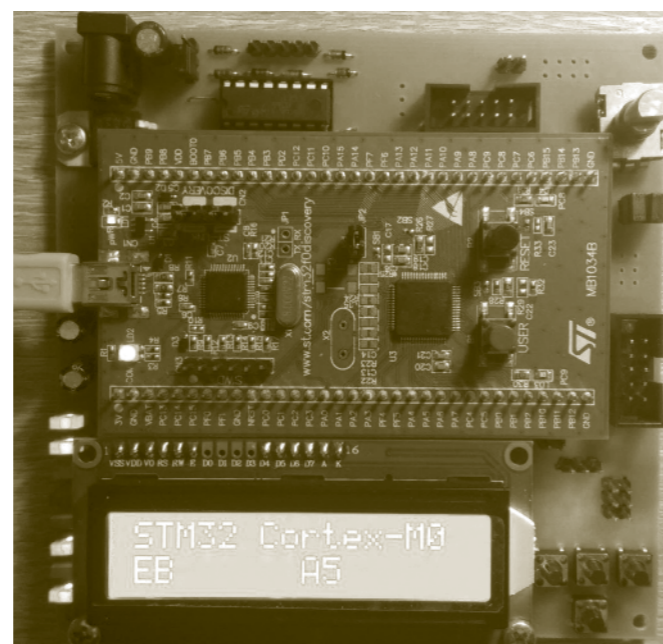

Pan inż. Tomasz Pochopień zrealizował projekt pod opieką dr inż. Piotra Kalusa. Celem projektu było stworzenie ośmiu stanowisk laboratoryjnych, które umożliwią wykonywanie ćwiczeń z zakresu programowania w języku C, to znaczy: napisanie programu w środowisku oprogramowania Keil μ Vision4, skompilowanie, wysłanie do mikrokontrolera oraz przetestowanie

poprawności działania na układach rzeczywistych. Do wykonanych stanowisk wymagany jest dostęp do komputerów klasy PC w celu pisania programów, a następnie przesłania ich do modułu programatora STM Link V2.

Pan inż. Marcin Władarz pod opieką dr inż. Krzysztofa Simka zaprojektował oraz zbudował kontroler procesu parowania efuzyjnego. Urządzenie wykorzystuje algorytm regulacji PID. Zaprojektowany oraz wykonany układ pracuje w oparciu o 8-bitowy mikrokontroler AVR. Sterowanie przepływem prądu grzałki jest zrealizowane na bazie tranzystora MOSFET. Jako interfejs pomiędzy użytkownikiem a urządzeniem służy aplikacja sterująca napisana w języku Java, pozwalająca kontrolować automatyczne procesy regulacji. Alternatywnie, w celu umożliwienia kontroli z pominięciem algorytmu PID, wykonano pilota bezpośrednio sterującego prądem grzałki.



Dr inż. Wacław Banaś był również opiekunem pana inż. Roberta Pastuszko, którego zadaniem było wykonanie generatora efektów dźwiękowych ze sterowanym mikrokontrolerem. Jak napisał autor, dzięki jego generatorowi: „możemy bawić się dźwiękiem poprzez przesunięcie w czasie, przesunięcie w fazie, zmianą amplitudy, częstotliwości czy połączenie kilku możliwości. Przykładem nowoczesnych zastosowań są multi-efekty dźwiękowe mające tyle samo zwoleńników co przeciwników, ale znakomicie przedstawiające możliwości współczesnej elektroniki.”

Dr inż. Tomasz Czyszpak pomógł podczas realizacji projektu nt. modernizacji stanowiska do pomiaru naprężeń i odkształceń belki utwardzonej jednostronnie. Projekt zrealizował pan inż. Roland Gembalczyk. W celu realizacji projektu student musiał wykazać się znajomością zagadnień projektowych, problematyki konstruowania i wykorzystania mostków tensometrycznych oraz działania oprogramowania NX Nastran, ADT4U – PC.

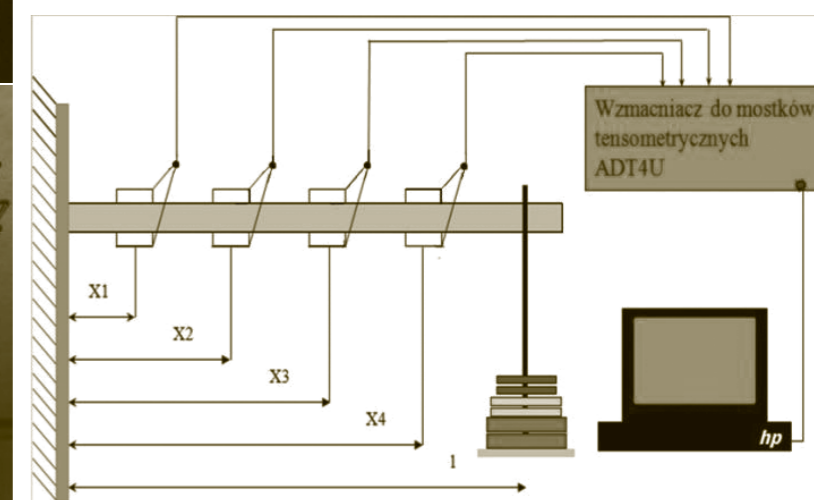

Pan inż. Sebastian Knapik (opiekun dr inż. Tomasz Czyszpak) zmierzył się z tematem: Zautomatyzowanie i modernizacja stanowiska laboratoryjnego do rozpoznawania kształtów wybranych elementów. Automatykacja

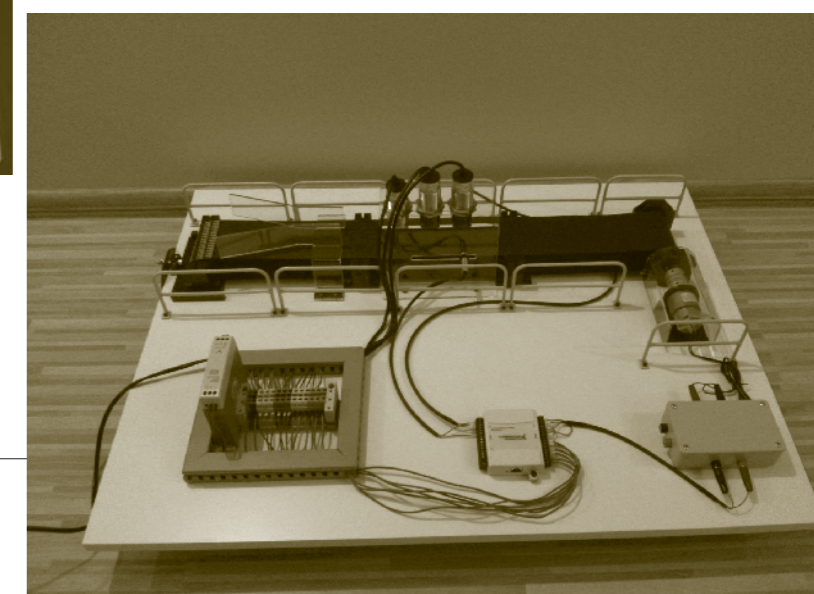

stanowiska polega na zaprojektowaniu i zbudowaniu taśmociągu, którego zadaniem był transport elementów pod czujniki indukcyjne w celu rozpoznania ich kształtów. Zatrzymywanie się elementów w odpowiednim miejscu pod czujnikami rozwiązanie zostało przez zastosowanie czujnika opto-refleksyjnego (bramka świetlna). Rozpoznawanie kształtu następowało poprzez wnioskowanie rozmyte zrealizowane w Matlabie.

Pan inż. Szymon Zacharko pod opieką dr. inż. Krzysztofa Herbusia wykonał projekt inżynierski pt.: Projekt przydomowej elektrowni wiatrowej. Celem pracy było zaprojektowanie oraz przedstawienie symulacji

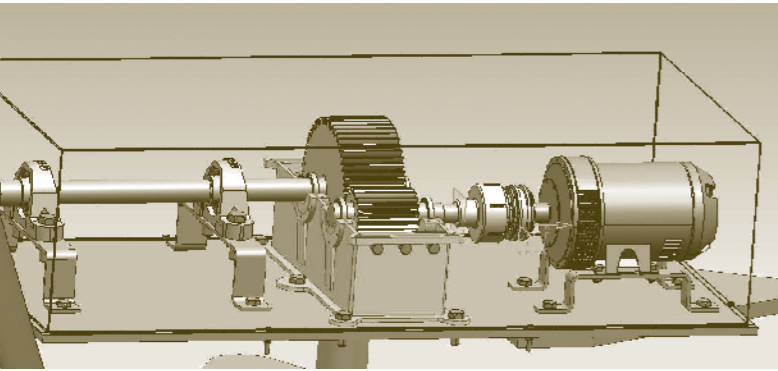

pracy przydomowej elektrowni wiatrowej o mocy 500W. Przeznaczeniem elektrowni jest podgrzewanie wody użytkowej. Taka moc urządzenia umożliwi podgrzanie 100 litrów wody od temperatury 150C do 450C przy maksymalnej mocy 500W w czasie 7 godzin.

Celem projektu inżynierskiego pana inż. Mateusza Kyrca (opiekun dr inż. Piotr Kalus) było stworzenie modelu pralki automatycznej sterowanego za pomocą sterownika PLC, który umożliwia modyfikacje i udoskonalenia w programie. Projekt może stanowić doskonałą bazę do działań dydaktycznych i badawczych.

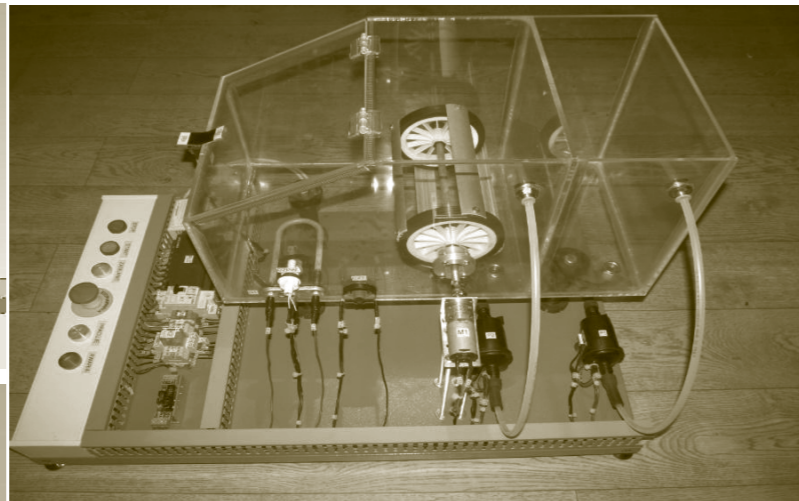

Pan inż. Marek Mika zajął się tematem: Projekt chwytaka podwójnego przeznaczonego do robota przemysłowego Kawasaki. Opiekunem projektu był dr inż. Grzegorz Gołda. W celu realizacji projektu należało zaprojektować chwytak podwójny w systemie klasy CAD, wykonanie modelu fizycznego chwytaka podwójnego oraz napisanie programu sterującego robotem przemysłowym Kawasaki FS03N w celu symulacji procesu chwytania i transportu obiektu manipulacji.

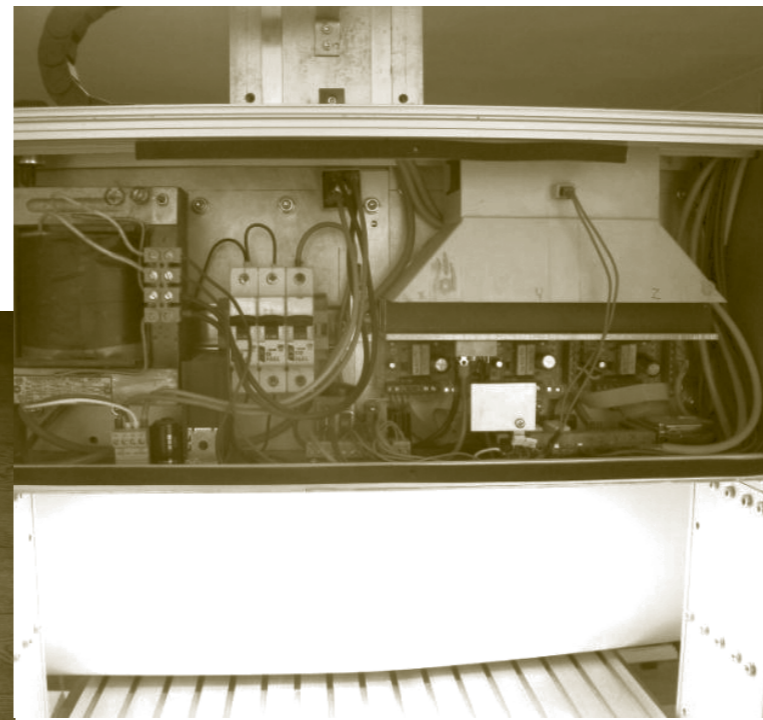

Pan inż. Patryk Bugdol zaprojektował i wykonał frezarkę CNC. Opiekunem projektu był dr hab. inż. Andrzej Baier. Głównymi założeniami tej pracy było wykonanie funkcjonalnego modelu frezarki CNC w programie NX6.0, montaż rzeczywistej frezarki oraz jej konfiguracja z programem Mach3.

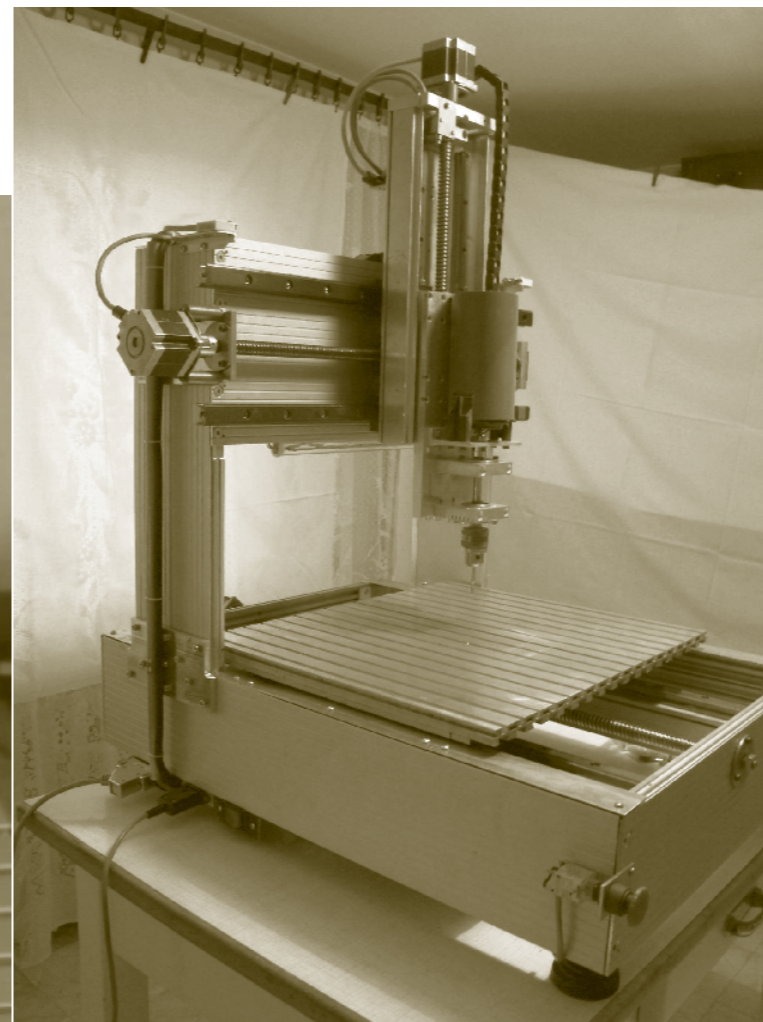

Dr inż. Krzysztof Simek był opiekunem projektu realizowanego przez inż. Grzegorza Damka. Temat projektu to: linia sortowania wstępnego z czujnikiem koloru. Celem pracy było opracowanie projektu automatu do sortowania różnokolorowych obiektów jednakowej wielkości, z wykorzystaniem czujnika koloru i czujników zbliżeniowych. Ponadto w pracy przedstawiono sposoby detekcji koloru, a także omówiono wybraną metodę sortowania elementów.

Należy zaznaczyć, że nie są to wszystkie prace, lecz tylko wybrane, obrazujące szerokie zastosowanie automatyki, a jednocześnie duże możliwości podjęcia zatrudnienia przez absolwentów w licznych gałęziach przemysłu. W niedalekiej przyszłości kierunek automatyka i robotyka zmieni profil na praktyczny. Jednakże należy podkreślić, że już dzisiaj duża liczba zajęć jest prowadzona w formie laboratoriów, projektów oraz ćwiczeń. Naszym celem jest podążanie ścieżką dynamicznego rozwoju, stałe podnoszenie kompetencji i poziomu jakości kształcenia. Przyszłością kierunku automatyka i robotyka jest pozycja lidera na lokalnym rynku w dziedzinie kształcenia inżynierów. Wierzymy, że dzięki solidnej pracy całej kadry dydaktycznej, rzetelności oraz przede wszystkim dzięki ciężkiej pracy studentów z sukcesem zrealizujemy wszystkie plany.

Dr inż. Tomasz Czyszpak, Dyrektor Instytutu Techniki i Architektury

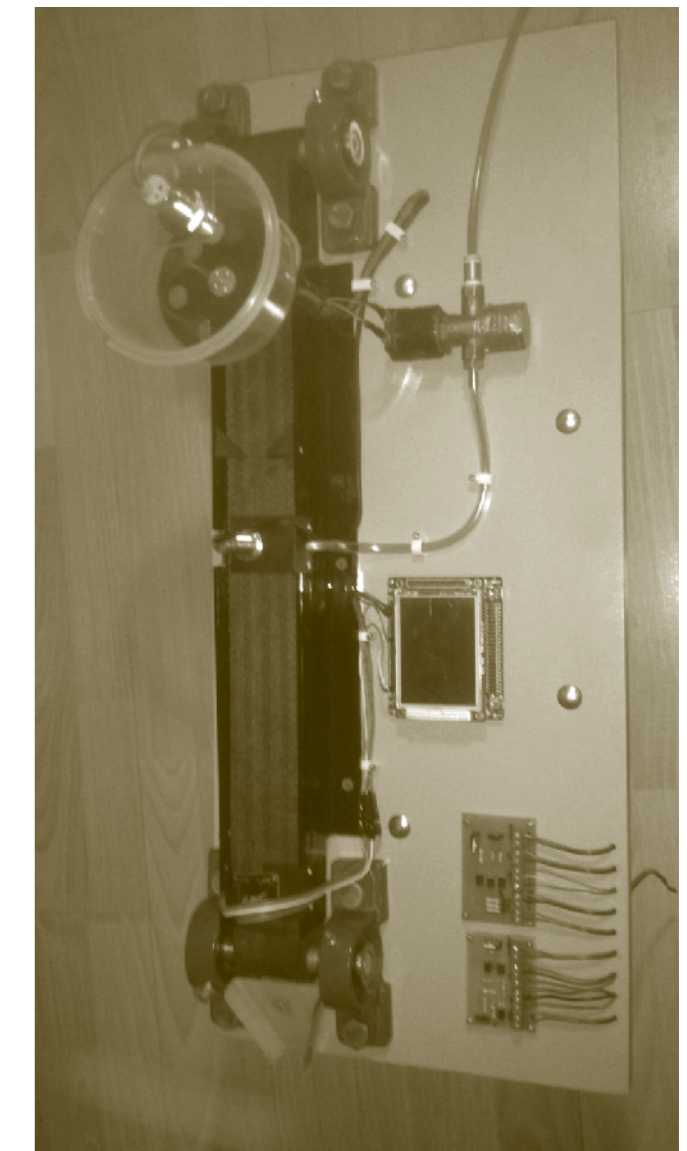



Władze miasta, powiatu i uczelni

Instytut Studiów Edukacyjnych i Sztuki

„Sport ku radości”

po raz osiemnasty

Mgr Zofia Jędorowicz

XVIII edycja Igrzysk Sportowych dla Dzieci i Młodzieży Niepełnosprawnej „Sport ku radości” odbyła się tradycyjnie, jak co roku, w przeddzień Juwenaliów, tj. 19.05.2015 r. Ta wyjątkowa w swej specyfice impreza o charakterze sportowo-integracyjnym skupiła na płycie stadionu PWSZ i w salach gimnastycznych ponad 550 osób. Samych uczestników z niepełnosprawnością biorących udział w zawodach sportowych było ponad 250.

Igrzyska rozpoczęły się barwnym przemarszem uczestników spod Ośrodka Szkolno-Wychowawczego dla Niepełnosprawnych i Słabosłyszących na stadion PWSZ, na którym zgromadzono dzieci i młodzież z niepełnosprawnością z takich placówek jak: Zespół Szkół Specjalnych, Ośrodek Szkolno-Wychowawczy dla Niepełnosprawnych i Słabosłyszących im. Marii Grzegorzewskiej, Dom Pomocy Społecznej „Różany Pałac” w Krzyżanowicach, Warsztaty Terapii Zajęciowej, Ośrodek Dniennego Pobytu, Rehabilitacji i Edukacji Dzieci Niepełnosprawnych.

Na placu przy ul. K. Miarki przed wspomnianym wcześniej ośrodkiem dyrektorzy wszystkich placówek dokonali symbolicznego zapalenia świecy, którą umieszczono

w lampionie. Podczas przemarszu reprezentanci poszczególnych placówek przekazywali sobie lampion, od którego na Stadionie PWSZ zapalono znicz igrzysk. Na czele pochodu wolontariusze z Zespołu Szkół Ogólnokształcących z Bieńkowic oraz wolontariusze z Zakładu Poprawczego wspólnie nieśli transparent informujący mieszkańców Raciborza, że właśnie nadszedł

czas wyjątkowego spotkania sportowego. Kolorowy transparent wykonał charytatywnie Pan Andrzej Drzazga z firmy „Sacro-Art” z Chorzowa. Przemarszowi towarzyszyła marszowa muzyka w wykonaniu Raciborskiej Orkiestry Dętej „PLANIA”. Uczestnicy przemarszu na stadionie zostali powitani radosnymi okrzykami kibiców, w rolę których wcielili się studenci I roku edukacji elementarnej.

Uroczystego otwarcia Igrzysk dokonał Prorektor PWSZ w Raciborzu dr inż. **Juliusz Kieś**, natomiast słowa zachęty do sportowej rywalizacji skierował do uczestników zawodów Prezydent Raciborza **Mirosław Lenk**. Wśród obecnych gości należy wymienić Dyrektorów Instytutów oraz wykładowców PWSZ, przedstawicieli Starostwa Powiatowego w Raciborzu, kadrę kierowniczą i wychowawców Zakładu Karnego w Raciborzu, Wójta Gminy Krzyżanowice oraz inne osoby na co dzień pracujące i pomagające osobom niepełnosprawnym. Po oficjalnym powitaniu uczestników i gości młodzież z Gminnego Centrum Kultury z Nędzy pod kierunkiem **Julii Parzonki** zaprezentowała swe wyjątkowe umiejętności artystyczne. Pokaz zręczności przy muzyce oraz zaskakujący element „fire-show” na długo pozostanie

w pamięci. Dla uczestników Igrzysk zorganizowano następujące konkurencje sportowe: lekka atletyka, gimnastyczny tor przeszkód, tenis stołowy, mecz piłki nożnej oraz rzuty do kosza. Nad częścią sportową czuwali wykładowcy i studenci z Instytutu Kultury Fizycznej. Czas radosnego spotkania na płycie stadionu urozmaicono dzieciom i młodzieży wieloma atrakcjami. Ogromnym zainteresowaniem cieszyły się warsztaty artystyczne i tworzony w innowacyjny sposób plakat na płótnie pt. „Drzewo życia”. Warsztaty te animowane były przez wykładowców i studentów Edukacji Artystycznej. Uczestnicy Igrzysk mogli również wziąć udział w grach i zabawach organizowanych przez studentki III roku edukacji elementarnej we współpracy z wolontariuszami Fundacji „Dr Clown”. Były to m.in.: przestrzenne gry planszowe, łowienie kolorowych łódeczek w prawdziwym basenie, mini golf, mini bilard, kręgle, zmodyfikowany twister, rzuty do celu, narty dwuosobowe, bańki mydlane, kolorowe balony, zabawy z chustą Klanza, nauka tańca oraz nauka chodzenia na szcudłach. Dodatkową atrakcją był najprawdziwszy namiot indiański - wigwam z indiańskiej wioski MATO oraz Indianin, który instruował jak celnie rzucać oszczepem oraz strzelać z łuku. W rolę konferansjera wcielili się chętnie współpracujący z PWSZ mgr **Marcin Jędorowicz** – nauczyciel oraz opiekun wolontariuszy z ZSO w Bieńkowicach. Uczestników tego radosnego spotkania poczęstowano słodkościami otrzymanymi z ZPC „Mieszko”, pączkami upieczonymi przez Piekarnię Franciszka Hosnowskiego, napojami zasponsorowanymi przez Starostwo Powiatowe Racibórz oraz kielbaskami z grilla przygotowanymi przez firmę Michała Lincnera. Swoją nieocenioną pomocą służyli studenci II i III roku pedagogiki resocjalizacyjnej, którzy dbali, aby uczestnicy zawodów czuli się w tym dniu wyjątkowo. W tym miejscu nie można pominąć dużego wsparcia ze strony wolontariuszy z Zakładu Karnego, Zakładu Poprawczego, wolontariuszy Szkolnego Klubu Wolontariusza „Z sercem na dłoni” z Bieńkowic, licealistów oraz gimnazjalistów.

Nad bezpieczeństwem uczestników zawodów czuwał zespół Ratowników Medycznych Studenckiego Koła Naukowego Medycyny Ratunkowej PWSZ w Nysie, których przygotował dr **Ireneusz Barziej**. Ratownicy zaprezentowali również pokaz podstawowych czynności z zakresu udzielania pierwszej pomocy.

Uroczystego zamknięcia Igrzysk dokonała Prorektor PWSZ w Raciborzu dr **Teresa Jemczura**, która wręczyła przedstawicielom poszczególnych placówek nagrody, natomiast każdy uczestnik zawodów otrzymał dyplom oraz medal, wykonany specjalnie na tę okazję przez pracowników Warsztatów Terapii Zajęciowej przy ul. Rzeźniczej w Raciborzu.

Słowa podziękowania należy skierować również do sponsorów, bez pomocy których organizacja tak dużej imprezy nie byłaby możliwa. Należy

do nich, prócz wymienionych wcześniej: Starostwo Powiatu Raciborskiego, Apteka Przy Rondzie - S.C. Irena i Ludwik Napierała, Apteka Pod Różami - Ewa Szewo, ZOO-MAR Sklep Zoologiczny - Justyna i Mirosław Machalscy, Raciborska Izba Gospodarcza, FHU WINIARSKI EKSPORT-IMPORT Karolina Winiarska-Kopiec.

„Sport ku radości” to doskonała okazja do integracji osób z niepełnosprawnością ze społecznością studencką i mieszkańcami Raciborza i okolic. Wiele nieocenionego dobra ma szansę zaistnieć podczas Igrzysk i rozwijać się po ich zakończeniu. Tak wyjątkowy w swym charakterze kontakt z osobami niepełnosprawnymi niewątpliwie uwarściwia, a niejednokrotnie przyczynia się do zmiany naszej hierarchii wartości we współczesnym świecie. Obserwując studentów, będących tego dnia w innej roli niż na zajęciach, można z całą stanowczością stwierdzić, że mają oni ogromny potencjał życzliwości, spontaniczności oraz empatii. Natomiast radość i uśmiech na twarzach uczestników spotkania dają wiele satysfakcji i motywują do podejmowania nowych wyzwań.

XVIII Igrzyska Sportowe dla Dzieci i Młodzieży Niepełnosprawnej zorganizowała raciborska uczelnia we współpracy z Urzędem Miasta Raciborza. Temu ogromnemu wyzwaniu organizacyjnemu podołał sztab wykładowców PWSZ w Raciborzu oraz pracownicy administracyjni, do których skierować należy szczególne słowa wdzięczności. Dzięki ich bezinteresownemu zaangażowaniu udało się stworzyć niepowtarzalną atmosferę wzruszającej radości, szlachetnej rywalizacji i wspaniałej zabawy. Przygotowania trwały trzy miesiące i z perspektywy czasu można z ogromną satysfakcją stwierdzić, że warto było ten trud podjąć. Nad całością organizacyjną tego sportowego wydarzenia czuwała mgr **Zofia Jędorowicz**, natomiast wśród wykładowców zaangażowanych w organizację imprezy należy wymienić: Dyrektora Instytutu Studiów Edukacyjnych i Sztuki dr **Beatę Fedyn**, dr **Monikę Urbanek**, dr **Gabrielę Habrom-Rokosz**, dr **hab. Kazimierza Frączka**, dr **Magdalenę Gogół-Peszkę** oraz mgr **Małgorzatę Skwarecką** i mgr **Katarzynę Stadnik** z Instytutu Neofilologii, jak również mgr **Grzegorza Wachowskiego**, mgr **Joannę Toniarz**, dr **Jarosława Gasilewskiego** i mgr **Sebastiana Pierchałę** z Instytutu Kultury Fizycznej. Pracownicy administracyjni służący pomocą w realizacji tego przedsięwzięcia to: Kwestor mgr **Agnieszka Dereń**, **Zuzanna Mika**, mgr **Bożena Olchawa**, mgr **Joanna Russok**, **Tomasz Bucyk**, **Marcin Parzonka**, **Janusz Krajewski**, **Leszek Szajna** oraz pracownicy, którzy doskonale przygotowali płytę stadionu i pomagali podczas Igrzysk – **Kazimierz Liptak** i **Ryszard Szarowski**. W imieniu organizatorów serdecznie dziękujemy za twórczy wkład w realizację tego przedsięwzięcia!

Foto: G. Habrom-Rokosz | Foto: Daniel Chyrchel FOTON | Foto: Alicja Świerczyńska FOTON



Radosne zabawy

Czoło pochodu



Wręczenie symbolicznego klucza. Od lewej: Starosta Raciborski Ryszard Winiarski, Prezydent Raciborza Mirosław Lenk i dr inż. Juliusz Kieś, Prorektor PWSZ

Juwenalia 2015

Pogoda nie dopisała, studenci bawili się
wysmienicie!

Tegoroczna impreza żakowska już za nami. 20 maja studenci Państwowej Wyższej Szkoły Zawodowej w Raciborzu opanowali miasto. Najpierw w godzinach przedpołudniowych na raciborskim Rynku odbył się tradycyjny happening artystyczny, którego celem były działania animacyjne nakierowane na mieszkańców. O 14.00 spod głównego gmachu uczelni wyruszył barwny, radosny korowód studentów. Punktem docelowym był Zamek Piastowski, na dziedzińcu którego tym razem, dzięki życzliwości władz powiatowych, nastąpiła kulminacja juwenaliowych przedsięwzięć. Od 15.00 trwały najrozmaitsze gry i zabawy, o 17.30 odbyło się symboliczne przekazanie społeczności studenckiej klucza do bram miasta, a następnie do późnych godzin nocnych trwały koncerty kapel prezentujących różne style muzyczne.

Poniżej przedstawiamy podsumowanie tegorocznych Juwenaliów dokonane przez Przewodniczącą Rady Uczelnianej Samorządu Studenckiego **Martynę Annę Dziurską**.

W bieżącym roku Rada Uczelniana Samorządu Studenckiego PWSZ w Raciborzu postanowiła wprowadzić kilka zmian dotyczących święta studentów, jakim są JUWENALIA. Polegały one przede wszystkim na zmianie lokalizacji imprezy: przenieśliśmy się ze Stadionu PWSZ na piękny dziedziniec raciborskiego Zamku Piastowskiego. Dlaczego? Chcieliśmy w ten sposób bardziej otworzyć imprezę, na której nie muszą być obecni wyłącznie studenci, ale również mieszkańcy Raciborza i okolic. Wyszło na to, że był to dobry pomysł.

Zawsze zadawane jest również pytanie, co do czasu organizacji imprezy i kiedy się należy za to zabrać. Ponieważ organizowałam również ubiegłoroczne juwenalia, powiem szczerze, że nie da się określić precyzyjnie czasu, który się wkłada w organizację. W tegorocznej edycji organizacją zajęliśmy się już w listopadzie. Na początku powolutku się rozkręcała, a w ostatnim miesiącu pracowaliśmy na najwyższych obrotach, aby impreza została zapamiętana przez wszystkich studentów, co chyba się nam udało.

Liczba zaangażowanych w juwenalia osób była również inna niż w ubiegłym roku - pamiętam jak organizacją tej imprezy zajmowałam się z Oliwią Jędrak - we dwie osoby potrafiłyśmy to wszystko stworzyć, z czego jestem naprawdę dumna. Tegoroczne Juwenalia miały wielką siłę w studentach architektury i urbanistyki. Dwie wspaniałe koleżanki - **Hania i Asia** - zajęły się zorganizowaniem pierwszej „Bitwy Kapel”, która odbywała się w Przystanku Kulturalnym Koniec Świata. Plakat juwenaliowy tradycyjnie został zaprojektowany przez mojego zastępcę - **Igora**, niezwykle zdolnego grafika. Natomiast wspaniały korowód studencki zawdzięczamy **Dawidowi**, którego znamy jako ambasadora DKMS. Nie możemy jako organizatorzy zapomnieć o wielkiej pomocy, którą otrzymaliśmy od Pana **Marcina Parzonki**, bez którego te Juwenalia nie byłyby tak wspaniałą imprezą, jaką były. W imieniu RUSS bardzo za wszystko DZIĘKUJEMY!

‘Habakuk’, ‘Mesajah’ i ‘Farben Lehre’ to trzy wspaniałe gwiazdy, które zawitały na naszą imprezę i spowodowały poruszenie studentów. Mieszanka muzyczna, którą zgotowaliśmy jako organizatorzy studentom spowodowała przybycie wielu ludzi pod scenę. Osobiście nie pamiętam imprezy w Raciborzu, która zmobilizowałaby tylu młodych, dobrze bawiących się osób.

Może pogoda nie dopisała nam do końca, ale nieważna jest temperatura na dworze czy padający deszcz - ważni są ludzie, którzy przyszli i słowa „pojuwenaliowe” skierowane do nas - "Super impreza", "Dawno się tak nie wybawiłam" czy zwykłe "Dziękuję za wspaniałe Juwenalia! Jesteście świetni!" Takie opinie sprawiają, że chce się poświęcić swój czas, by organizować takie imprezy. Szkoda tylko, że były to moje ostatnie Juwenalia w Raciborzu, które organizowałam, ale na pewno nie ostatnie, na które przyjadę!

Dziękuję WSZYSTKIM i jako organizatorka Juwenaliów żegnam się z Wami.

Martyna Anna Dziurska - przewodnicząca RUSS PWSZ Racibórz



Foto: G. Habrom-Rokosz | Foto: Daniel Chyrchel FOTON | Foto: Agata Kunc FOTON



Mgr Zenona Mrozek, Dyrektor Biblioteki PWSZ, składa gratulacje z okazji jubileuszu FOTONU jego założycielce i opiekunce dr Gabrieli Habrom-Rokosz

Biblioteka PWSZ

Jubileusz FOTON-u w programie Tygodnia Bibliotek

mgr Dorota Mucha

Biblioteka Państwowej Wyższej Szkoły Zawodowej w Raciborzu, włączając się w obchody Tygodnia Bibliotek, pragnie zaprezentować te jej walory, które sprawiają, że ze swoją ofertą jest w nauce, kulturze i edukacji nie tylko instytucją nieodzowną, ale także atrakcyjną. Już po raz dwunasty Stowarzyszenie Bibliotekarzy Polskich inicjuje obchody Tygodnia Bibliotek – ogólnopolskiego programu promocji czytelnictwa i bibliotek, który w tym roku odbywa się pod hasłem: „Wybieram bibliotekę”.

Zasadniczą rolą bibliotek jest gromadzenie i udostępnianie dorobku piśmienniczego, ale często są to również miejsca interesujących spotkań, imprez kulturalnych i naukowych, inspirujących przedsięwzięć. Nic więc dziwnego, że szukając ciekawego miejsca „wybieramy bibliotekę”. Nowa rola bibliotek to również zapobieganie wykluczeniu cyfrowemu - wiele do zaferowania mają tu także biblioteki naukowe.

I właśnie zaakcentowaniem tego zadania - obchody Tygodnia Bibliotek w Bibliotece PWSZ - rozpoczęły dyrektor biblioteki mgr Zenona Mrozek oraz Prorektor ds. dydaktyki i studentów PWSZ dr Teresa Jemczura. W programie pierwszego dnia obchodów znalazł się wyjątkowy jubileusz – dziesięciolecie istnienia Studenckiego Koła Naukowego Fotografii Artystycznej FOTON.

Dziesięć lat minęło jak jeden dzień - chciałoby się powiedzieć. Dla FOTON-u była to niewątpliwie niezwykle udana i pracowita dekada. Okrągłe rocznice to zawsze okazja do zaprezentowania dorobku członków grupy i pokuszenia się o małe podsumowania.

Zaproszeni goście uczestniczyli w seminarium naukowym przeprowadzonym w ramach cyklu spotkań „Rozmowy o fotografii.” Rozpoczęła je założycielka i opiekun grupy dr Gabriela Habrom-Rokosz. Na przy-

gotowanej przez nią prezentacji można było nie tylko cofnąć się w czasie, przeglądając zdjęcia archiwalne z początków działalności grupy, ale również zobaczyć wiele ciekawych projektów, liczne wystawy i plenery, które grupa pasjonatów fotografii ma już w swoim dorobku. Następnie dr Gabriela Habrom-Rokosz oddała głos swoim wychowankom. Iwona Karwot, Daniel Chyrchel, Marta Chojnacka i Łukasz Lorenc opowiadali swoim młodszym kolegom – uczniom Zespołu Szkół Ekonomicznych - o swoich inspiracjach. Przede wszystkim prezentowali swoje dokonania, prace i zdjęcia. Były to zdjęcia inspirowane „Odyseją kosmiczną” i fotografią uliczną, czy problemem eurosieroctwa. Znalazł się tu również temat poświęcony pracy w ciemni i technicznemu aspektowi trudnej sztuki wywoływania zdjęć. Na koniec słuchacze seminarium mieli możliwość wysłuchania specjalnie przygotowanego nagrania wykładu pt. „Czas i miejsce”, który wygłosił Adam Rokosz OP, jeden z założycieli grupy FOTON, przebywający na stałe w Wiedniu.

Podsumowaniem całego projektu była wystawa, na której członkowie grupy zaprezentowali nową ekspozycję prac pt. „Zatrzymane w kadrze 3”. Zaznaczyć przy tym trzeba, że prace członków FOTON-u prezentowane są w bibliotece niemal od początku, a kolejne wystawy cieszą się dużym zainteresowaniem czytelników i gości odwiedzających bibliotekę.

Foto: Iwona Karwot FOTON



Przykład metafotografii – obrazek z kulaarów kwietniowej Międzynarodowej Konferencji Studenckich Kół Naukowych



FOTONOWI zawdzięczamy m.in. popularyzowanie „Eunomii” – tutaj podczas warsztatów graficznych dla uczniów z Leszczyn

Niech żyje FOTON!

W ostatnich numerach „Eunomii” – również w tym bieżącym – publikujemy sporo materiałów poświęconych jubileuszowi Studenckiego Koła Naukowego Fotografii Artystycznej FOTON. Niech mi wolno będzie – w imieniu redakcji i Czytelników – dołączyć się do gratulacji i życzeń. Nikogo, kto jest związany z naszą uczelnią, nie trzeba przekonywać, jak wiele pożytku przynosi Szkole działalność FOTONU, pod kierunkiem założycielki Koła dr Gabrieli Habrom-Rokosz.

Pragnę dzisiaj serdecznie podziękować „fotonowcom” za ich nieustanną, wytrwałą, pełną poświęceń współpracę z „Eunomią”. Członkowie FOTONU przygotowują sporą część serwisu zdjęciowego do poszczególnych numerów naszego miesięcznika. W ostatnim czasie trudno znaleźć edycje „Eunomii”, w których nie byłoby prac autorstwa osób z kręgu Koła. Proszę pod tym kątem przejrzeć chociażby numer czerwcowy, ten, który Państwo właśnie

zechcieli przeczytać. To zaangażowanie jest źródłem radości i satysfakcji.

Pani dr Habrom-Rokosz i Jej podopiecznym życzę kolejnych wielu lat intensywnej działalności dla dobra Szkoły i środowiska lokalnego. Jednocześnie proszę o dalsze owocne współdziałanie z uczelnianym periodykiem.

W imieniu redakcji „Eunomii” - Janusz Nowak

Instytut Studiów Edukacyjnych i Sztuki

Sukces studentów edukacji artystycznej

14 maja 2015 odbyło się wręczenie nagród i wyróżnień w I Międzynarodowym Biennale na Małą Formę Graficzną ‘Świat ze starej fotografii’. Uroczystość miała miejsce w siedzibie organizatorów, czyli MDK w Rybniku. Wśród nagrodzonych w grupie wiekowej powyżej 20 lat znalazł się Szymon Wajner, zajmując pierwsze miejsce. Wyróżnienie w tym samym przedziale wiekowym otrzymała Weronika Paloc, a na wystawę zakwalifikowały się grafiki Moniki Myśliwiec i Moniki Bugli.

Mimo że była to dopiero pierwsza edycja Biennale, na konkurs wpłynęło 1200 prac. Oprócz grafik z Polski, napłynęło wiele prac z Białorusi, Litwy, Estonii, Bośni i Hercegowiny, Rumunii, Ukrainy, Rosji, Tajlandii, Indii, Gruzji, Serbii, Węgier, Słowacji, Chin, Kazachstanu.

W ocenie prac jury kierowało się kryteriami biegłości warsztatowej, rzetelności i kryterium ciekawego (oryginalnego) podejścia do tematu. Przyznano dziewiętnaście nagród w różnych grupach wiekowych, dwadzieścia sześć wyróżnień, a sześćdziesiąt cztery prace zakwalifikowano do wystawy. Nasi studenci nadesłali prace wykonane w technice suchorytu

w ramach zajęć Koła Naukowego „Grafit”, prowadzonego przez dr. hab. Franciszka Niecia.

Po tak udanej pierwszej edycji Biennale organizatorzy zapowiadają następne, zachęcając młodzież do poszukiwań i wypowiedzi w technikach graficznych.



Weronika Paloc, Szymon Wajner oraz dr. hab. Franciszek Nieć



Dr Joanna Kapica-Curzytek, współpracownica „Eunomii”, wygłasza prelekcję w Bibliotece

Biblioteka PWSZ

Tydzień Bibliotek

wykład dr Joanny Kapicy-Curzytek

mgr Dorota Mucha

W drugim dniu obchodów Tygodnia Bibliotek 2015 gościem Biblioteki Państwowej Wyższej Szkoły Zawodowej w Raciborzu była dr Joanna Curzytek – Kapica. Wykład pod tytułem „Kto czyta książki - żyje podwójnie” znakomicie wpisał się w program obchodów.

Dr Joanna Kapica-Curzytek jest nauczycielem akademickim z 25-letnim stażem, adiunktem w Instytucie Neofilologii na Uniwersytecie Zielonogórskim. Wykłada specjalistyczne przedmioty z zakresu filologii angielskiej. W swojej pracy naukowej zajmuje się powiązaniem języka angielskiego i globalizacji oraz edukacją interkulturową. Autorka jest również bardzo dobrze znana czytelnikom „Eunomii”. Pierwszy jej tekst ukazał się w uczelnianym miesięczniku w kwietniu 2010 r. Od tej pory na łamach miesięcznika stale zamieszcza recenzje książek. Często są to publikacje o tematyce regionalnej, książki o Raciborzu i Śląsku, poruszające tematy dialogu polsko-czesko-niemieckiego oraz problemy edukacji. Na łamach „Eunomii” opublikowała dotąd trzydzieści pięć tekstów. Uczestnikom wykładu – gościom i studentom filologii, opowiadała o swoich doświadczeniach w pracy dziennikarza w Akademickim Radiu INDEX i rozgłośni Radia Zachód. Jednak przede wszystkim zajmuje się recenzowaniem i, jak sama przyznała, recenzuje niemal wszystko – od książek, po przedstawienia teatralne, a nawet gry planszowe. Jej teksty ukazywały się w miesięczniku „Twój Styl”, dwumiesięczniku „Twoja Muza” i miesięczniku „Forum Akademickie”. Od września 2010 roku związana jest z redakcją e-magazynu

kultury popularnej „Esensja”, którego jest stałą recenzentką. Opublikowała tam już ponad dwieście recenzji. Zgromadzonym słuchaczom zdradziła, że wyjątkowo interesuje ją recenzowanie książek hiszpańskojęzycznych i twórczość autorów pogranicza polsko-czeskiego, piszących nie tylko w języku polskim, ale również w niemieckim i czeskim. Zainteresowanie literaturą pogranicza zaczęło się już w dzieciństwie, kiedy odkryła, że Joy Adamson - autorka jej ulubionego filmu dla dzieci „Elza z afrykańskiego buszu” - naprawdę nazywała się Friedericke Victoria Gessner i urodziła się w 1910 r. w Opawie. Obecnie pracuje nad twórczością pozostawioną przez Mechtilde Lichnowsky, twórczością do dziś nietłumaczoną na język polski, a będącą znakomitą zapisem wydarzeń epoki, widzianym oczami członka słynnej arystokratycznej rodziny dyplomatów i mecenasów. Na zakończenie zdradziła, że z niecierpliwością czeka na najnowszą publikację, której będzie recenzentką i jednym z pierwszych czytelników – chodzi o kontynuację „Czterech pancernych”, z której czytelnicy dowiedzą się, jak poradzi sobie bohaterowie kultowej książki i serialu w nowej rzeczywistości powojennej Polski.

Foto: Alicja Świerczyńska FOTON



Paweł Newerla

Biblioteka PWSZ

Tydzień Bibliotek

spotkanie z Pawłem Newerlą

mgr Dorota Mucha

Ukoronowaniem obchodów Tygodnia Bibliotek 2015 w Bibliotece Państwowej Wyższej Szkole Zawodowej w Raciborzu był wykład pt. „Obraz Raciborza po II wojnie światowej”, wygłoszony przez doskonale znanego wszystkim raciborzanom pasjonata historii regionu - Pawła Newerłę.

Dzięki prezentacji, licznym zdjęciom oraz dokumentom archiwalnym, zgromadzeni goście – m. in. słuchacze Uniwersytetu Trzeciego Wieku w Raciborzu, studenci Instytutu Studiów Społecznych PWSZ i uczniowie Liceum Plastycznego ZSO w Raciborzu – mieli możliwość zapoznania się nie tylko z mało znanymi faktami z powojennej historii miasta i regionu, ale również zadać prelegentowi wiele pytań. Paweł Newerla przedstawił skomplikowaną historię relacji pogranicza i budowania państwowości polskiej po zniszczeniach wojennych. Można było usłyszeć wiele ciekawostek i faktów historycznych, takich jak zdobycie miasta przez Armię Czerwoną, bilans zniszczeń wojennych, rozbiórka budynków i wywóz cegieł do odbudowywanej Warszawy, a także odbudowa raciborskiego przemysłu. Jak sam

zaznaczył – wielu młodszych słuchaczy nie pamięta już powodzi z 1997 r. – przypomniał więc najbardziej tragiczne fakty i zdjęcia dokumentujące kataklizm. Ponieważ prelekcja miała miejsce w Auli Domu Studenta PWSZ, nie obyło się bez przypomnienia historii budowy „Pomnika Pokoju”, czyli budynku, w którym uczą się obecnie studenci PWSZ w Raciborzu. O tym jak ciekawa jest to historia, można dowiedzieć się z licznych publikacji Pawła Newerli, dostępnych także w zbiorach naszej Biblioteki.

O zainteresowaniu wykładem mogą świadczyć liczne pytania i ciekawa dyskusja, która kontynuowana była długo po zakończeniu prelekcji.

Foto: G. Habrom-Rokosz



Instytut Studiów Edukacyjnych i Sztuki

Dzieci są jak kwiaty – potrzebują słońca!

Dzień Dziecka w PWSZ

dr Kornelia Solich

Zgodnie z wieloletnią tradycją 2 czerwca 2015 o godz. 9.30 i 10.30 w obiektach naszej Szkoły odbyły się, przygotowane przez studentki II roku edukacji elementarnej z terapią psychopedagogiczną, obchody Dnia Dziecka, pod hasłem „Bądźmy z dziećmi jeszcze raz”. Gościliśmy około 250 dzieci pięcioletnich z przedszkoli, w których studenci odbywali praktykę pedagogiczną – asystencką i ciągłą. O godzinie 9.30 zjawili się dzieci z Przedszkola w Syryni, z Przedszkola Nr 17 w Raciborzu – Markowicach oraz z Przedszkola nr 14 w Raciborzu.

Świętowanie rozpoczęło się od przedstawienia interaktywnego pt. Ekobajka z krainy Smerfów (autorstwo tekstu i reżyseria - piszącej te słowa). W bohaterów z krainy Smerfów wcieliły się studentki. Teatrzyk łączył zabawę z nauką. Opowieść o Smerfach i ich kłopotach z Gargamelem i Klakierem wprowadziła małych widzów w świat postaci doskonale im znanych z telewizji. Tym razem niezłomny czarodziej Gargamel postanowił zniszczyć przyrodę w całej Dolinie Smerfów, sporządzając magiczny płyn, z którego wydobywał się trujący dym. Rezolutny Papa Smerf razem ze swoimi przyjaciółmi i - oczywiście z pomocą naszych małych widzów - uratował wioskę i Matkę Naturę, odwracając tym samym katastrofę ekologiczną.

Dzieci ponadto okazały się świetnymi znawcami zagadnień z zakresu zdrowej żywności. Wykazały się też umiejętnością segregowania śmieci oraz rozwiązywania zagadek. Akcja bajki, trzymająca w napięciu do końca, gwarantowała świetną zabawę. Na zakończenie wszyscy wspólnie brawurowo wykonali taniec „Czekolada”.

Po przedstawieniu dzieci udały się do budynku głównego na gry i zabawy, zwalniając miejsce dla drugiej grupy przedszkolaków przybyłych z Lubomi, Bieńkowiec, z Bolesławia oraz z Przedszkola Nr 23 w Raciborzu. Ich świętowanie także zaczęło się od smerfowego teatrzyku. Uczestniczyły w nim równie aktywnie, radośnie, reagując żywiołowo na pojawiające się zdarzenia.

Prowadzone przez studentki gry i zabawy były tematycznie związane z przedstawieniem. W przerwie między zabawami dzieci miały możliwość upiększenia swoich twarzy. W związku z małą liczebnością studentek II

roku „z odsieczą” pośpieszyły studentki I roku edukacji elementarnej. Stały przed dość skomplikowanym, jak się okazało, wyzwaniem, jakim było malowanie na buziach przedszkolaków wymyślonych przez nich „malunków”. Dzieci prześcigały się w pomysłach, zmuszając studentki do nie byle jakiej kreatywności. Mimo trudności udało się wyczarować wizerunek Iron Mena, muchy, Kota w butach i wielu innych postaci z ulubionych bajek. Jednak największą popularnością cieszył się Klakier.

Podczas wesołych zabaw nie zabrakło kulinarnej niespodzianki, jaką był orzeźwiający soczek oraz smerfowe ciasteczka (serdeczne podziękowania dla sponsora - Firmy CNC Art. Marek Fiołka z Raciborza!).

Niezwykle miłym akcentem corocznych obchodów Dnia Dziecka są spotkania z nauczycielkami, które opiekują się dziećmi podczas „wycieczki”. W zorganizowanym kawowym kąciaku i przy degustowaniu pysznych ciast domowej roboty trwa zawsze ożywiona dyskusja, zresztą nie tylko na pedagogiczne tematy.

Miło było usłyszeć z ust studentek, że największą i najbardziej satysfakcjonującą rekompensatą za trud włożony w organizację imprezy dla dzieci są ich zadowolone, uszczęśliwione i roześmiane buzie.

Reasumując – gratulujemy studentkom edukacji elementarnej zorganizowania tak udanej imprezy, dziękując jednocześnie za wysiłek oraz czas poświęcony dzieciom.

Dzieci są jak kwiaty – potrzebują słońca!

Foto: Sabina Wyskiel FOTON



Ostatnie przygotowania do wernisażu

Instytut Studiów Edukacyjnych i Sztuki
Studenckie Koło Naukowe Fotografii Artystycznej FOTON

‘Zatrzymane w kadrze 4’

dr Gabriela Habrom-Rokosz

Według francuskiego artysty Henri Cartier-Bressona fotografia jest dziedziną sztuki bazującą na intuicji, w której „myśleć należy przedtem i potem, ale nigdy w trakcie wykonywania zdjęcia.”¹ Ojciec decydującego momentu uodowodnił swój pogląd wielokrotnie, ujmując w kadrze jednorazowe chwile niedającego się zatrzymać czasu.

O fakcie tym, w ciągu ostatnich dziesięciu lat działalności, wielokrotnie przekonali się członkowie Studenckiego Koła Naukowego Fotografii Artystycznej FOTON, realizując swoją statutową misję w formie licznych fotoreportażów, warsztatów twórczych, lokalnych i międzynarodowych projektów fotograficznych, indywidualnych i zbiorowych wystaw czy wręcz cyklicznych spotkań „Rozmowy o fotografii”. Dążąc do odkrycia siebie w procesie twórczym, należy przede wszystkim wyciszyć intelekt i zaufać Naturze. Stan ten pozwala uchwycić dokładnie ten fragment rzeczywistości, który ukazuje równowagę pomiędzy wzrokiem, umysłem a emocjami. Pozwala być sobą w miejscu, czasie i przestrzeni. A co z tak bardzo dziś popularnym i powszechnie używanym - wręcz nadużywanym - sprzętem? „Dla mnie kamera to szkielet, instrument intuicji i spontaniczności, mistrzyni chwili, która środkami wizualnymi zadaje pytania i zarazem na nie odpowiada. Chcąc przekazać świat, trzeba się wczuć w wycinek, który pokazuje okienko dalmierza. Postawa taka wymaga koncentracji, dyscypliny przeżywania, wrażliwości i wycucia geometrii”.²

Czwarta wystawa jubileuszowa z cyklu „Zatrzymane w kadrze”, zorganizowana w raciborskiej Galerii RCI przy ul. Długiej z inicjatywy Anny Szwarz (absolwentka kierunku edukacja artystyczna w zakresie sztuk plastycznych, aktualnie studentka architektury), inspirowana była twórczością Henriego Cartier-Bressona oraz Bogdana Dziworskiego - wykładowcy i dziekana Wydziału Radia i TV Uniwersytetu Śląskiego w Katowicach i Warszawskiej Szkoły Filmowej. W wielu dokumentach Dziworskiego słowo jest w ogóle nieobecne. Mówi, że nie unika słowa, ale wydaje mu się, że opowiedzenie tylko obrazem jest trudniejsze - stwierdza Agnieszka Bojanowska ("Film&TV"). Natomiast Jakub Mosz w 14 numerze "Filmu" z 1986 roku napisał: „Dziworski patrzy na świat okiem kamery. Pozwala mu to na wydobywanie z rzeczywistości

Foto: Patrycja Piechula FOTON

WYSTAWA
STUDENCKIEGO KOŁA NAUKOWEGO FOTOGRAFII ARTYSTYCZNEJ

ZATRZYMANE W KADRZE 4

SPOTKANIE Z AUTORAMI
22 MAJA
GODZINA 17.00

RACIBORSKIE CENTRUM INFORMACJI
RACIBORSKIE CENTRUM KULTURY

Agata BAJOREK
Katarzyna BŁAZON
Wojtek CHRUBASIK
Daniel CHYRCHEL
Katarzyna CZAPLIKA
Agnieszka FURMANOWICZ
Iwona KARWOT
Kinga KORASIAK
Agata KUNC
Sabina WYSKIEL

Graci MAŁERZOK
Dorota MIŁOCCI
Kornelia POPEK
Ewa PASTERNAK
Alicja RYBIŃSKA
Aleksandra RYBIŃSKA
Michał SOBczyk
Anna SZWARC
Alicja ŚWIERCZYŃSKA
Agnieszka WILCZYŃSKA
Sabina WYSKIEL

aspektów szczególnie ‘filmowych’. Jego kamera odkrywa świat jakby na nowo. Zatrzymuje czas, pozwala kontemplerować ruch w zwolnionym tempie, wracać do wydarzeń, które na ekranie przesunęły się już w przeszłość”.

Odnosząc się do bezcennego dorobku mistrzów, wiele niepowtarzalnych chwil z życia różnych ludzi ujęli w swoich kadrach autorzy czwartej, jubileuszowej wystawy „Zatrzymane w kadrze 4”. Motywu przewodnim tym razem był los człowieka. Ten jakże intymny, a jednocześnie trudny rodzaj fotografii okazał się prawdziwą szkołą obserwacji życia. Dwudziestu trzech autorów, w tym 22 członków FOTON-u oraz gościnnie prezentująca portret socjologiczny Magdalena Duraj (studentka Instytutu Studiów Społecznych), wyraziło siebie na trzydziestu fotografiach wielkoformatowych. Wśród autorów prac znalazły się: Agata Bajorek, Kornelia Poppek, Agnieszka Furmanowicz, Agata Kunc, Aleksandra Rybińska, Wojtek Chrubasik, Agnieszka Widenka, Adam Rokosz OP, Alicja Świerczyńska, Ewa Pasternak, Katarzyna Czaplika, Iwona Karwot, Sabina Wyskiel, Daniel Chyrchel, Kamil Materzok, Marta Chojnacka, Michał Sobczyk, Anna Szwarz, Stefan Krybus, Przemek Biedroń, Kinga Korasiak i Bartosz Migocki. W trakcie wernisażu Galerii RCI odwiedziła uprawiająca malarstwo akwarelowe Grażyna Czogała z mężem, którzy na stałe zamieszkują w Syrakuzach. Gościem specjalnym była również modelka Ani Szwarz, Jej najukochańsza Babcia. Fakt ten skłonił młodzież do wykonania serii spontanicznych zdjęć ujmujących w jednym kadrze wnuczkę z Babcia na tle portretu Babcy.

¹ Susan Sontag, *O fotografii*, WAiF, Warszawa 1986, s. 109.

² Boris von Brauchtsch, *Mala historia fotografii*, Wydawnictwo CYKLADY, Warszawa 2004, s. 161.



Instytut Kultury Fizycznej

Badania sportowców

W dniach 18.05 - 05.06. 2015 roku prowadzone były przez wykładowców Instytutu Kultury Fizycznej wraz ze studentami Koła Naukowego badania na siatkarkach w Szkole Mistrzostwa Sportowego Jastrzębie Zdrój (zdjęcie 2), w Sosnowcu w Szkole Mistrzostwa Sportowego na hokeistach (zdjęcie 1), jak również wśród polskiej kadry zapasników (zdjęcie 3) w ramach projektu "Wpływ wysiłku fizycznego na prawidłowy rozwój biologiczny dzieci i młodzieży". Oceniane były wybrane parametry antropologiczne i fizjologiczne. Studenci badali także ciśnienie skurczowe i rozkurczowe zawodników. Dokonano również oceny wysklepienia stóp przy użyciu podoskopy.



Foto: archiwum PWSZ w Raciborzu | Foto: G. Habirom-Rokosz

Instytut Kultury Fizycznej

Studenci specjalności 'odnowa biologiczna' w Baborowie...

Studenci Państwowej Wyższej Szkoły Zawodowej specjalność 'odnowa biologiczna' zawitali 23 maja 2015 roku do Baborowa, aby wspomagać uczestników XXVII Biegu Baborowa.

Królowały dwa dystanse: 5 km kobiet i 10 km mężczyzn. Studenci jak co roku wykonywali masaż sportowy przed i po starcie. Oprócz fizycznych czynności studenci wspierali zawodników dobrym słowem, jak i pozytywnym nastawieniem, wykazując się umiejętnościami z zakresu psychologii sportu.

Elżbieta Kielska, Burmistrz Baborowa: „Bardzo dziękujemy PWSZ w Raciborzu – Instytutowi Kultury Fizycznej, studentom, opiekunowi mgr. Markowi Jendryskowi za przybycie do nas, opiekowanie się nowymi uczestnikami Biegu, wspieranie promocji zdrowia poprzez masaż sportowy. Jesteśmy bardzo wdzięczni i serdecznie zapraszamy do nas za rok!”



.... i w Prudniku

Tym razem studenci odnowy biologicznej masowali sportowców na IV Otwartych Mistrzostwach Prudnika w NORDIC WALKING.

Nordic Walking, czyli marsz z kijkami, zdomował się na ziemi prudnickiej. Startowało ponad 300 zawodników w różnych kategoriach wiekowych. Nasi studenci wykonywali masaż sportowy przed i po starcie, pokazując tym samym wszystkim zawodnikom, że masaż sportowy jest bardzo ważnym dla sportowca elementem odnowy biologicznej organizmu.

Radosław Roszkowski, Starosta Prudnicki: „Bardzo dziękuję studentom PWSZ w Raciborzu oraz Dyrekcji Instytutu Kultury Fizycznej za całoroczną pomoc. Masaż sportowy, jaki wykonywaliście, jest nieodzownym elementem dla każdego zawodnika i zawitał dzięki Wam na nasze Mistrzostwa. Jestem wdzięczny i zobowiązany i tym samym zapraszam za rok.

Będziemy czekać na Was ze sportową niecierpliwością.”



Foto: archiwum PWSZ w Raciborzu



Ekipa raciborskich pływaków

Akademicki Związek Sportowy

Znakomity sezon pływaków

Rok akademicki 2014-2015 był przełomowy dla naszej uczelnianej drużyny pływackiej. Ekipa składająca się z siedmiu osób prowadzona przez trenera dr Marcina Kunickiego zdobyła w sumie aż 63 medale. Spośród zdobytych krążków znalazły się także te z najważniejszych imprez w sezonie: Mistrzostw Polski Seniorów i Młodzieżowców oraz Akademickich Mistrzostw Polski.

Autorami medali z tych imprez byli: Agnieszka Ostrowska, Rafał Bugdol, Adrian Kisiel, Patryk Suchodolski oraz Krzysztof Gładysz. AZS PWSZ Racibórz istniał nie tylko w rywalizacji akademickiej, bardzo dobrze spisywał się również na arenie ogólnopolskiej, co potwierdza fakt, że nasza sztafeta męska ścigała się na równi z takimi potęgami polskiego pływania, jak AZS AWF Katowice czy też AZS AWF Warszawa. Pozytywna postawa oraz szybkie pływanie na zawodach sprawiło, że AZS PWSZ Racibórz zaczął się liczyć w Polsce wśród pływaków. Nasi zawodnicy stali się roz-

poznawalni wśród kręgu nie tylko pływackiego, co stanowi bardzo dobrą reklamę dla raciborskiej uczelni. Z niecierpliwością czekamy na kolejny sezon akademicko-sportowy i zapraszamy wszystkich do kibicowania i śledzenia wyników naszych zawodników.

W skład drużyny wchodzi: Agnieszka Ostrowska, Aleksandra Mazurkiewicz, Adrian Kisiel, Krzysztof Gładysz, Rafał Bugdol, Sebastian Filuś, Andrzej Wróbel oraz Patryk Suchodolski.

Statystyki medalowe w roku akademickim 2014/2015

Nazwa Zawodów	Ilość medali złotych	Ilość medali srebrnych	Ilość medali brązowych	Suma
Akademickie Mistrzostwa Śląska Runda I	6	2	9	17
Zimowe Mistrzostwa Okręgu Śląskiego	2	2	4	8
Zimowe Mistrzostwa Polski Seniorów i Młodzieżowców	1	-	1	2
Akademickie Mistrzostwa Śląska Runda II	5	4	2	11
Akademickie Mistrzostwa Polski	1	4	2	7
Akademickie Mistrzostwa Śląska Runda III	6	3	3	12
Główne Mistrzostwa Polski Seniorów i Młodzieżowców	-	-	1 w kat. Seniorów 2 w kat. Młodzieżowców	3
Mistrzostwa Okręgu Śląskiego	3	-	-	3

Foto: archiwum PWSZ w Raciborzu



Studium Języków Obcych

The Magic World of Fairy Tales

warsztaty językowe dla dzieci (spotkanie czwarte)

mgr Katarzyna Stadnik, mgr Małgorzata Skwarecka

Dawno, dawno temu..... no, może nie tak dawno bo 17 kwietnia tego roku już po raz czwarty sala 229 PWSZ w Raciborzu rozbrzmiewała gwarem i śmiechem dzieci za Szkoły Podstawowej nr 15. W tym roku zaprosiliśmy dwie klasy pierwsze - I d i I e - wraz z ich wychowawczyniami, **Alicją Głuch i Esterą Kurzydem**. Tak jak w poprzednich latach, studentki III roku edukacji elementarnej przygotowały warsztaty językowe oparte na bajkach, które wcześniej zostały opracowane i przećwiczone na zajęciach z literatury dziecięcej.

Martyna Lipus, Justyna Matuszczyk i Żaneta Konsek przygotowały całą gamę atrakcji dla dzieci. Było czytanie bajki do wyświetlanych slajdów, teatrzyk kukielkowy, zabawy w kółku, szukanie ukrytych niespodzianek, dekorowanie domku Baby Jagi, a nawet tańce. Nad porządkiem całej imprezy czuwała "zła" Baba Jaga, której kosturek uspakajał największych łobuziaków. Dzieci wysłuchały trzech bajek: "Niespodzianka Kubusia Puchatka", "Jaś i Małgosia" oraz "Brzydkie Kaczątko". Przy okazji świetnej zabawy nauczyły się nowych słówek i zrobiły dużo ćwiczeń pisemnych. Mimo że były to pierwszaki, byłyśmy zaskoczone ich umiejętnościami - zarówno intelektualnymi jak i manualnymi. Sprawnie i poprawnie wykonywały zadane im ćwiczenia.

Dodatkową atrakcją były nagrody ufundowane przez wydawnictwo Macmillan, dzięki wieloletniej współpracy z jego przedstawicielem, panem **Damianem Blaszką**. Najaktywniejsze dzieci dostały książki, piórniki, linijki, smycze oraz długopisy. Natomiast każde dziecko otrzymało certyfikat uczestnictwa i medal, a Baba Jaga częstowała wszystkich słodkościami.

Po raz kolejny przekonaliśmy się, że warto włożyć trochę wysiłku i starań, aby teoria zdobyta na zajęciach znalazła swoje zastosowanie w praktyce, a oklaski i uśmiech dzieci jest najlepszym tego dowodem i jednocześnie podziękowaniem.



Foto: archiwum PWSZ w Raciborzu

Nowości biblioteczne

Oto kolejny zestaw publikacji, które zasilily nasz uczelniany księgozbiór.

Dziękujemy Pani Dyrektor i pracownikom Biblioteki PWSZ.

Redakcja

1. Arabski J. (1987). Wymowa amerykańska. Warszawa: Wiedza Powszechna.
2. Broda-Bajak M. (red.) (2015). A u nas w przedszkolu...: zbiór scenariuszy zajęć adaptacyjnych. Kraków: Wydaw. CEBP.
3. Burzyńska A.B. (2002). Jakże rad bym się nauczył polskiej mowy...: o glottodydaktycznych aspektach relacji język a kultura w nauczaniu języka polskiego jako obcego. Wrocław: Wydaw. Uniwersytetu Wrocławskiego.
4. Emiluta-Rozya D. (2013). Całościowe badanie logopedyczne z materiałem obrazkowym. Warszawa: Wydaw. Akademii Pedagogiki Specjalnej.
5. Ganczarska M. (2014). Spotkania z fikcyjnym terapeutą: jak tworzyć i czytać dzieciom opowiadania korygujące w ramach interwencji terapeutyczno-wychowawczych. Opole: Wydaw. Uniwersytetu Opolskiego.
6. Grass G. (1990). Niemieckie rozliczenia: przeciwko tępemu nakazowi jedności. Warszawa: Niezależna Oficyna Wydawnicza.
7. Grochowska M. (2013). Wytrąceni z milczenia. Wołowiec: Wydaw. Czarne.
8. Gruszczyk-Kolczyńska E. (red.) (2014). Edukacja matematyczna w klasie I. Kraków: Wydaw. CEBP.
9. Hejnica-Bezwińska T. (2015). Praktyka edukacyjna w warunkach zmiany kulturowej. Warszawa: Wydaw. Naukowe PWN.
10. Izdebski H., Zieliński J.M. (2015). Prawo o szkolnictwie wyższym: komentarz. Warszawa: Wydaw. Wolters Kluwer.
11. Jencks C.A. (1989). Architektura późnego modernizmu i inne eseje. Warszawa: Wydaw. Arkady.
12. Kitler W., Marszałek M. (2014). Bezpieczeństwo narodowe i międzynarodowe wobec wyzwań współczesnego świata. Warszawa: Wydaw. Akademii Obrony Narodowej.

13. Kotarba-Kańczugowska M. (red.) (2013). Wyzwania współczesnej edukacji przedszkolnej. Warszawa: Akademii Pedagogiki Specjalnej.
14. Kozdroń A. (2014). Scenariusze zajęć i zabaw dla wychowawców, pedagogów, animatorów kultury i rodziców. Warszawa: Wydaw. Difin.
15. Kupisiewicz M. (2004). Edukacja ekonomiczna: z badań nad rozumieniem wartości pieniądza i obliczeniami pieniężnymi. Warszawa: Wydaw. Akademii Pedagogiki Specjalnej.
16. Kwapisz Z., Häber H-J. (1990). Wzory listów niemieckich. Warszawa: Wiedza Powszechna.
17. Markiewicz P. (2014). Projekt architektoniczno-budowlany: standardy graficzne opracowań projektowych. Kraków: Wydaw. Archi-Plus.
18. Maryńczuk P. (red.) (2011). Model w poszukiwaniu idei projektowej. Bytom: Wydaw. M-Projekt Biuro Usług Projektowych.
19. Mielczarek Z. (1996). Budownictwo drewniane. Warszawa: Wydaw. Arkady.
20. Mikler-Chwastek A. (red.) (2014). Obszary wychowania przedszkolnego. Warszawa: Akademii Pedagogiki Specjalnej.
21. Ogrodzka-Mazur E., Szuścik U., Minczanowska A. (red.) (2015). Edukacja małego dziecka. T. 7. Przemiany rodziny i jej funkcji. Kraków: Oficyna Wydawnicza Impuls.
22. Pawlak P. (2015). Program profilaktyczno-terapeutyczny dla dzieci z zespołem nadpobudliwości psychoruchowej. Kraków: Oficyna Wydawnicza Impuls.
23. Rasmussen S.E. (2015). Odczuwanie architektury. Kraków: Wydaw. Karakter.
24. Rittel T. (1994). Metodologia lingwistyki edukacyjnej: rozwój języka. Kraków: Wydaw. Naukowe WSP.
25. Rittel T. (1994). Podstawy lingwistyki edukacyjnej: nabywanie i kształcenie języka. Kraków: Wydaw. Naukowe WSP.
26. Sereżyńska J., Maryńczuk P. (red.) (2012). W poszukiwaniu funkcji: postmodernizm. Bytom: Wydaw. M-Projekt Biuro Usług Projektowych.
27. Sokołowska-Moskwiak J. (2011). „Idea miasta-ogrodu”: na przykładach osiedli miast górnośląskich. Gliwice: Wydaw. Politechniki Śląskiej.
28. Szołtysek A.F. (1992). Metafizyczność języka. Katowice: Wydaw. Uniwersytetu Śląskiego.
29. Tokarska E., Kopala J. (2014). Program wychowania przedszkolnego. Warszawa: Wydaw. Szkolne PWN.
30. Zysiak-Christ B., Figurska A., Stasikowska I. (2010). Metodyczne podstawy aqua fitness. Wroslaw: Wydaw. AquaFit.

GŁUBCZYCE - ŹRÓDŁEM INSPIRACJI TWÓRCZYCH

30 kwietnia 2015 w ramach owocnej współpracy pomiędzy PWSZ a raciborskim Liceum Plastycznym z siedzibą w ZSO Nr 1 po raz kolejny zorganizowano interdyscyplinarne warsztaty twórcze z udziałem młodzieży licealnej oraz studentów kierunku edukacja artystyczna w zakresie sztuk plastycznych pod kierunkiem **dr Barbary Piechacek** - historyka sztuki i Dyrektora Powiatowego Muzeum Ziemi Głubczyckiej oraz **dr Gabrieli Habrom-Rokosz** - fotografika i dydaktyka edukacji plastycznej. Studenci mieli okazję sprawdzić się jako przyszli nauczyciele przedmiotów artystycznych. Licealiści natomiast poszerzyli swoją wiedzę z zakresu historii sztuki oraz wzbogacili warsztat fotograficzny o nowe doświadczenia, inspirowane wspólnymi przykładami zabytkowej architektury, jakimi są: kościół parafialny pw. Narodzenia Najświętszej Marii Panny z II połowy XIII wieku, kościół i klasztor o. Franciszkanów, jak również Ratusz.

Foto. Gabriela Habrom-Rokosz





W ramach stałej współpracy pomiędzy Instytutem Studiów Edukacyjnych i Sztuki a raciborskim Gimnazjum nr 1 im. Wiśławy Szymborskiej 4 marca 2015 roku zorganizowano WARSZTATY PLASTYCZNE - W PRACOWNI ARTYSTY, podczas których młodzież z klas artystycznych pod opieką mgr Romana Szczasnego i dr Gabrieli Habrom-Rokosz miała okazję zapoznać się ze specyfiką poszczególnych pracowni.

Foto: Sabina Wyskiel FOTON



30 marca 2015 zorganizowano WARSZTATY TECHNIK GRAFICZNYCH dla uczniów Szkoły Podstawowej nr 3 i Gimnazjum nr 2 w Leszczynach, które poprowadził dr hab. Franciszek Nieć wraz z członkami Studenckiego Koła Naukowego GRAFIT.

Foto: Sabina Wyskiel FOTON